

JKU Karrieretag 2015







Studientag. **Karrieretag.** **Arbeitstag.**

Messebroschüre

Dein Tag. Deine Chance.
25. November 2015, 9.30–16.30 Uhr



Hiermit erkläre ich meinen Beitritt zur KEPLER SOCIETY als ...

<p>StudentIn</p> <p>€ 10,-</p>  <p>(Einmalig für Studienlaufzeit)</p>	<p>AbsolventIn</p> <p>€ 40,-</p>  <p>(Jährlich, erstes Jahr beitragsfrei ab Abschluss erster Studienrichtung)</p>	<p>VIP-Mitglied</p> <p>€ 110,-</p>  <p>(jährlich)</p>	<p>Network Finance</p> <p>€ 40,-</p>  <p>(jährlich, erstes Jahr beitragsfrei ab Abschluss erster Studienrichtung)</p>	<p>Network Tourism</p> <p>€ 69,-</p>  <p>(Einmalig)</p>
---------------------------------------------------------------------------------------------------------------------------------------------------------------	-----------------------------------------------------------------------------------------------------------------------------------------------------------------------------------------------------------	-----------------------------------------------------------------------------------------------------------------------------------------------	----------------------------------------------------------------------------------------------------------------------------------------------------------------------------------------------------------------	---------------------------------------------------------------------------------------------------------------------------------------------------

Angaben zu meiner Person

Akad. Grad: Frau Mann Geburtsdatum:

Vorname: Nachname:

Straße: PLZ: Ort:

Telefon: E-Mail:

Universität: JKU FernUni Hagen Sonstige:

Fakultät: TNF SOWI JUS MBA Sonstige:

Jahr der Erlangung des ersten akad. Grades:

Geworben von:

Mein derzeitiger Dienstgeber

Unternehmen: Branche:

Straße: PLZ: Ort:

Telefon: Website:.....

Ich bin einverstanden, dass die oben angegebenen Daten nur im Mitgliederbereich der Website der KEPLER SOCIETY aufscheinen.

Meine Bankverbindung

IBAN: BIC:

Sämtliche Leistungen können von natürlichen Personen nur höchstpersönlich, bei juristischen Personen nur von MitarbeiterInnen derselben in Anspruch genommen werden. Der Austritt kann jederzeit per Brief oder per E-Mail an kepler-society@jku.at erklärt werden. Ich ermächtige / Wir ermächtigen die KEPLER SOCIETY Alumniclub und Karrierecenter der Johannes Kepler Universität, Zahlungen von meinem / unserem Konto mittels SEPA-Lastschrift einzuziehen. Zugleich weise ich mein / weisen wir unser Kreditinstitut an, die von KEPLER SOCIETY Alumniclub und Karrierecenter der Johannes Kepler Universität auf mein / unser Konto gezogene SEPA-Lastschriften einzulösen. Ich kann / Wir können innerhalb von acht Wochen, beginnend mit dem Belastungsdatum, die Erstattung des belasteten Betrages verlangen. Es gelten die mit meinem / unserem Kreditinstitut vereinbarten Bedingungen.

.....
Datum

.....
Unterschrift Mitgliedschaft

.....
Unterschrift SEPA-Lastschrift

JKU Karrieretag 2015: Orientierungsplan

Dein Orientierungsplan. Bei Fragen wird dir beim Infostand weitergeholfen!

I Informationsstand / Messeorganisation

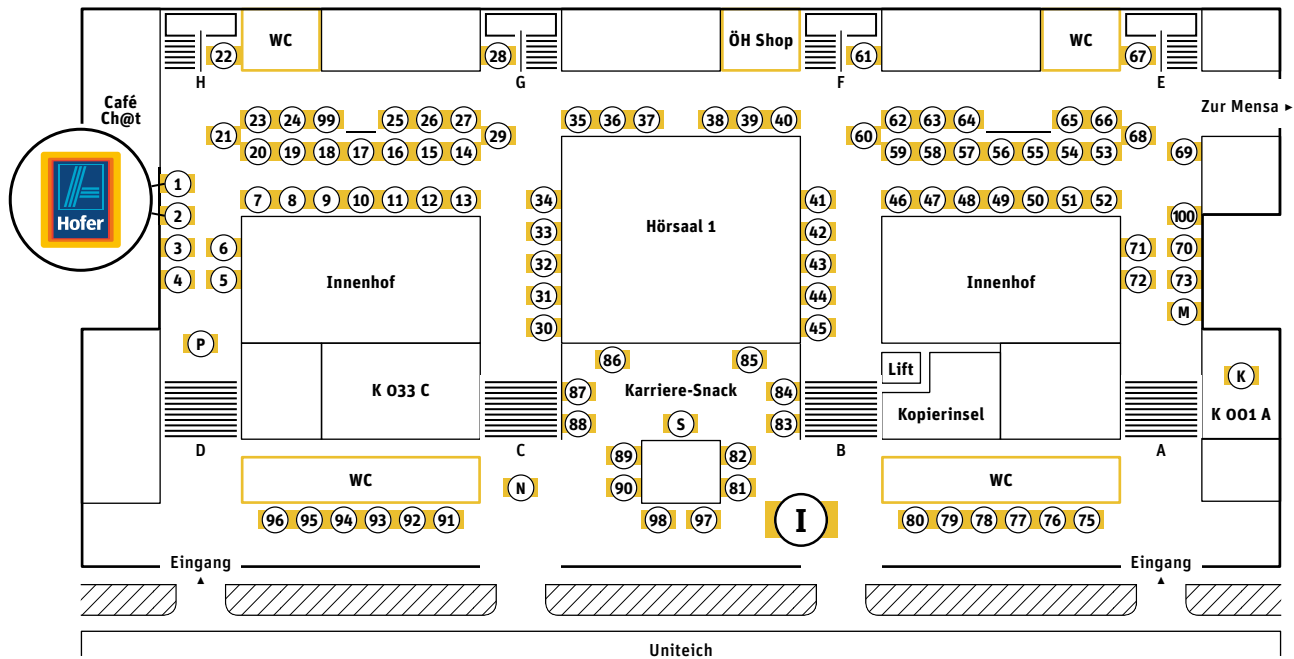

Die ausstellenden Unternehmen des JKU Karrieretags 2015 in alphabetischer Abfolge

8 Accenture GmbH17	1 2 Hofer KG 11	32 Runtastic GmbH41
94 AIESEC/IAESTE104	46 hofer powertrain GmbH 54	82 Rustler Gruppe92
70 ALPLA80	81 HUECK FOLIEN GmbH91	58 Saxinger, Chalupsky & Partner66
44 45 AMS oö JobExpress53	49 ICON Wirtschaftstreuhand GmbH57	64 SIGMATEK GmbH & Co KG74
7 Amt der Oö. Landesregierung 16	52 Infineon Technologies Austria AG60	30 Silhouette International Schmied AG39
66 ANDRITZ76	71 72 Intel Austria82	54 55 Software Competence Center Hagenberg .63
67 Axians ICT Austria77	5 IVM T.C Wien Ges.m.b.H14	25 Software Quality Lab GmbH 35
87 Bernecker + Rainer97	12 13 karriere.at21	95 Sophos GmbH105
29 bet-at-home.com Entertainment GmbH ...38	73 KEBA AG83	34 STIWA Holding GmbH43
37 BMD Systemhaus GmbH46	1 KEPLER SOCIETY90	97 Terna GmbH107
76 Borealis Polyolefine GmbH85	35 Knorr-Bremse GmbH44	6 TGW Logistics Group GmbH15
89 Borland Entwicklung GmbH99	54 55 Kompetenzzentrum Holz GmbH63	38 TMS Turnkey Manufacturing Solutions47
20 BRP-Powertrain GmbH & Co KG29	10 KPMG Austria GmbH19	17 Trenkwalder Personaldienste25
85 Business Upper Austria95	62 KTM AG72	54 55 Upper Austrian Research62
83 BWT AG93	65 LBG Österreich GmbH75	39 Vace Engineering GmbH48
4 CELUM GmbH13	51 LeitnerLeitner GmbH59	9 vkb-Bank18
86 d-fine Austria GmbH96	50 Lenzing AG58	14 15 voestalpine Stahl GmbH22
60 Deloitte Österreich69	18 Lidl Österreich GmbH26	78 Wacker Neuson Linz GmbH88
22 dieFinanzplaner32	42 Linz Center of Mechatronics GmbH51	77 Wastian GmbH86
11 dr. mayer gmbh20	24 Magna Powertrain34	88 Webroot Austria GmbH98
75 DRÄXLMAIER Group84	56 Manpower64	96 wko Oberösterreich und WIFI oö106
84 Drei-Banken-EDV GmbH94	69 MEIERHOFER GmbH79	48 Xortex eBusiness GmbH56
3 DS AUTOMOTION GmbH12	63 MIBA AG73	26 27 xxxLutz KG36
90 Dynatrace100	36 MIC Customs Solutions45	53 Zizala Lichtsysteme GmbH61
99 ENGEL AUSTRIA GmbH110	79 80 Möbelix89	
93 EU Careers Ambassador103	91 nö Landeskliniken-Holding101	
28 EV Group GmbH37	33 Oberbank AG42	
41 EY (Ernst & Young)50	61 oö Rechtsanwaltskammer70	
68 Fabasoft78	31 oö Versicherung AG40	
59 FERCHAU Engineering Austria GmbH67	54 55 Polymer Competence Center Leoben63	
98 Fronius International GmbH108	43 POLYTEC GROUP52	
57 Ginzinger electronic systems GmbH65	100 Raiffeisen Software GmbH111	
16 Greiner Gruppe23	21 Raiffeisenlandesbank Oberösterreich AG .30	
47 Hagenberg Software GmbH55	54 55 RECENTD63	
19 HAINZL INDUSTRIESYSTEME GmbH28	92 RIEGL Laser Measurement Systems102	
23 HASLINGER / NAGELE & PARTNER33	40 Robert Bosch AG49	

Legende

- P** Die Presse
- N** oö. Nachrichten
- M** DIE MACHER
- I** Informationsstand / Messeorganisation
- S** Karriere-Snack der KEPLER SOCIETY
- K** Karriereberatung



Die KEPLER SOCIETY-Mitgliedschaft

Mehr als 5.400 Mitglieder nutzen bereits die vielen Vorteile einer Mitgliedschaft. Das sind deine Vorteile als Mitglied der KEPLER SOCIETY im Überblick:

Netzwerk

- Online-Mitgliederverzeichnis inklusive Datenpflege
- Networking Events und (inter-)nationale Alumni-Treffen
- Kulturelle Veranstaltungen und exklusive Führungen
- Firmenbesichtigungen

Karriere

- Freie Nutzung der JKU Jobbörse und Karrierbibliothek
- Kostenlose Checks deiner Bewerbungsunterlagen
- Individuelle Karriereberatung und Karriereplanung
- Career-Start-Up-Veranstaltungen (wie Bewerbungs- oder Assessment Center Trainings)

Weiterbildung

- 10 Prozent Preisvorteil bei Angeboten des JKU Weiterbildungsprogrammes „next Steps“
- Workshops/Seminare zur Steigerung der Networking Skills
- Workshops/Seminare zur Steigerung sozialer Kompetenz
- wissenschaftliche Diskurse und Fachvorträge
- themenübergreifende Weiterbildung

Zusätzliche Vorteile

- kostenlose Zusendung: Wirtschaftsmagazin DIE MACHER
- vergünstigtes Abo der Oberösterreichischen Nachrichten
- vergünstigte Mitgliedschaft bei John Harris Fitness
- zahlreiche saisonale Vergünstigungen
- vergünstigte Seminarangebote bei Netzwerkpartnern
- regelmäßige Informationen von deiner Alma Mater
- monatliche Gewinnspielteilnahme (z.B. Kinokarten Megaplex)

VIP-Mitglieder mit weiteren Vorzügen

- Aufnahme in die Ehrentafel in der Online-Plattform
- Exklusivangebote für VIP-Mitglieder
- persönliche postalische Einladung zu Veranstaltungen
- Ehrenplätze bei Veranstaltungen

Besuch' uns beim Infostand und gib deine Beitrittserklärung ab. Bei Fragen stehen wir dir gerne zur Verfügung! Du kannst auch online Mitglied werden, falls dir der Papierkram zu lästig ist:

www.ks.jku.at

Inhaltsverzeichnis

Messebroschüre JKU Karrieretag

Inhaltsverzeichnis

Vorworte Seite 2–3

- Landeshauptmann Dr. Josef Pühringer 2
- Bürgermeister MMag. Klaus Luger 2
- Univ.-Prof. Mag. Dr. Meinhard Lukas 3
- Dr. Gerhard Stürmer, Mag. Johannes Pracher 3
- Das Team des JKU Karrieretags 2015 4

Im Vorfeld des JKU Karrieretags Seite 4–5

- Checkliste 4
- Artikel: Nonverbale Kommunikation 5

Rahmenprogramm/Messespecials Seite 6–7

- Vortrag: Personal Branding 6
- Messespecial: Manpower Foto-Shooting 6
- Vortrag: Gehaltsverhandlung und Arbeitsvertrag 7
- Vortrag: Bewerbungsfallen 7
- Messespecial: karriere.at Speed-CV-Check 7
- Messespecial: Karriereberatung 7

Fünf Tipps für den Messetag Seite 9

- powered by karriere.at 9

Unternehmensverzeichnis Seite 10

- Über 90 Unternehmen auf einen Blick 10

Ausstellende Unternehmen ab Seite 11

- Von A (wie Accenture) bis Z (wie Zizala) 11–111

Impressum Seite 112

- Notizen 112



Dr. Josef Pühringer
Landeshauptmann von Oberösterreich



MMag. Klaus Luger
Bürgermeister der Landeshauptstadt Linz

Ihre Karriere beginnt heute

Der Karrieretag an der Johannes Kepler Universität ist die Schnittstelle zwischen Studierenden, Alumni und Unternehmen. Für Studentinnen und Studenten bedeutet diese erfolgreiche Karrieremesse die Verbindung von heute nach morgen: Wer die Chancen, die sich hier bieten, zu nützen weiß, baut jetzt schon für seine berufliche Karriere vor.

Arbeitsmarkt und Wirtschaft befinden sich in einem Wandel, der uns allen in seiner Geschwindigkeit hohen Einsatz abverlangt und den Einzelnen wie auch die Gesellschaft als Ganzes vor große Herausforderungen stellt. Die Studierenden von heute sind die Verantwortlichen von morgen, die an zahlreichen Schaltstellen in heimischen wie internationalen Unternehmen und Organisationen Entscheidungen zu treffen haben. Viele werden ihr eigenes Unternehmen gründen. Wie auch immer der Weg aussieht, es braucht ein außerordentlich hohes Maß an Weitblick und Zukunftsorientierung – aber auch an Mut.

Ich wünsche allen Studentinnen und Studenten der Johannes Kepler Universität diesen Mut, der sie auf Ihrem beruflichen Weg festigen und stärken wird, und der in den Unternehmen und damit in der Wirtschaftswelt nachhaltiges Handeln erzeugt. Nutzen Sie die Chancen, das Fundament dafür am Karrieretag zu legen.

Dr. Josef Pühringer
Landeshauptmann von Oberösterreich

Starke Wirtschaft bietet attraktive Arbeitsplätze

Die im europaweiten Vergleich gute wirtschaftliche Position der Landeshauptstadt Linz und des Bundeslandes Oberösterreich hängt wesentlich mit dem vielfältigen Bildungsangebot unserer Stadt zusammen. Die Johannes Kepler Universität mit ihren stark praxisorientierten Lehr- und Forschungsaktivitäten spielt im Linzer Bildungsnetzwerk eine Schlüsselrolle. Ihre AbsolventInnen tragen wesentlich zum Erfolg unserer Unternehmen bei und punkten auch in der öffentlichen Verwaltung mit ihrer Kompetenz. Die Stadt Linz agiert als engagierter Partner der JKU und leistete alleine in den vergangenen fünf Jahren einen finanziellen Beitrag von mehr als zwei Millionen Euro. Dass dieses Geld Früchte trägt, unterstreicht auch der heurige JKU Karrieretag. Mehr als 90 Unternehmen nehmen teil und machen auf ihre beruflichen Entfaltungsmöglichkeiten aufmerksam. Die Ausstellerliste weist auch eine Reihe klingender Namen der Linzer Wirtschaftsszene von der Anwaltskanzlei bis zum Großkonzern auf. Diese Unternehmen sichern sich rechtzeitig helle Köpfe für eine erfolgreiche Zukunft.

Ich danke der KEPLER SOCIETY für die hervorragende Organisation des Karrieretages und den teilnehmenden Firmen für ihre attraktiven Arbeitsplatzangebote. Möge der Besuch des Karrieretages der Auftakt für zahlreiche gelungene Berufslaufbahnen sein!

MMag. Klaus Luger
Bürgermeister der Landeshauptstadt Linz



Univ.-Prof. Mag. Dr. Meinhard Lukas
Rektor der JKU Linz



KR Dr. Gerhard Stürmer
Präsident der KEPLER SOCIETY



Mag. Johannes Pracher
Geschäftsführer der KEPLER SOCIETY

Liebe Studierende! Liebe Alumni!

Am 25. November schafft das gewohnte Campusleben Platz: Platz für Ihre Karriere. Wir wollen Ihnen mit dem JKU Karrieretag eine Plattform bieten, um direkt an der Universität potenzielle Arbeitgeber kennenzulernen.

Unser Ziel ist es, Sie an der Johannes Kepler Universität zu einer umfassend gebildeten Persönlichkeit zu entwickeln. Sie erhalten an der JKU nicht nur eine fachlich gute Bildung. Wir wollen Sie vor allem befähigen, neugierig zu sein, zu gestalten, kritisch zu hinterfragen, zu führen und Verantwortung zu übernehmen. Suchen Sie sich Ihren Platz im Arbeitsleben gut aus. Die Entscheidung für einen Arbeitgeber nach dem Studium ist besonders wichtig für Ihre berufliche Weiterentwicklung. Sie wird Ihre Um- und Aufstiegschancen maßgeblich beeinflussen. Über 90 nationale und internationale Top-Unternehmen kommen beim Karrieretag an die JKU, um Sie kennenzulernen. Nutzen Sie die Gelegenheit, um sich ein Bild über den Arbeitsmarkt und Ihre Employability zu machen. Lernen Sie Player und Branchen kennen, die Sie bisher noch nicht in Erwägung gezogen hatten und führen Sie viele Gespräche mit UnternehmensvertreterInnen.

Die KEPLER SOCIETY hat ein spannendes Messe- und Rahmenprogramm organisiert und steht selbst mit Rat und Tat zur Seite, wenn es um den Berufseinstieg geht. Herzlichen Dank an alle OrganisatorInnen und gutes Gelingen für den JKU Karrieretag!

Univ.-Prof. Mag. Dr. Meinhard Lukas
Rektor der JKU Linz

JKU Karrieretag. Dein Tag. Deine Chance!

Bereits zum neunten Mal findest du geballte Karrierechancen an einem Tag und an einem Ort. Die Karrieremesse der KEPLER SOCIETY ist dein Sprungbrett für den erfolgreichen Jobeinstieg.

Die KEPLER SOCIETY ist der Alumni-club und das Karrierecenter der JKU und somit dein Ansprechpartner für die Bereiche Netzwerk, Karriere und Weiterbildung. Der Karrieretag bietet potentiellen Arbeitgebern die Möglichkeit mit Studierenden und Alumni in Kontakt zu treten. Studierende und Absolvent/innen aller Fakultäten und Fachrichtungen finden am Karrieretag eine Vielzahl an Karrieremöglichkeiten. Konzerne und KMUs, NPOs und Start-Ups informieren über Einstiegsmöglichkeiten.

Nichts zählt so viel wie der persönliche Kontakt – auch in Zeiten von Social Media. Am Karrieretag haben Unternehmen und Bewerber/innen die Möglichkeit sich kennenzulernen und so den Grundstein für eine weitere Zusammenarbeit zu legen. Umso wichtiger ist dein persönlicher Auftritt auf der Messe. Deshalb bieten wir auch spezielle Warm-Up Veranstaltungen vom Bewerbungstraining bis hin zum Bewerbungsfoto-Shooting für den Karrieretag an. Im KEPLER SOCIETY Karrierecenter stehen wir dir außerdem das ganze Jahr für Fragen zum Karriereeinstieg oder auch Karriereumstieg zur Verfügung. Wir wünschen dir einen erfolgreichen Karrieretag sowie alles Gute bei der Suche nach deinem zukünftigen Arbeitgeber.

KR Dr. Gerhard Stürmer und Mag. Johannes Pracher
Präsident und Geschäftsführer der KEPLER SOCIETY

Das Team des JKU Karrieretags 2015



Florian Mayer
Projektleitung JKU Karrieretag



Martina Radinger
Projektmitarbeiterin JKU Karrieretag



Alexander Eckmaier
Projektmitarbeiter JKU Karrieretag



Michaela Rosner
Projektmitarbeiterin JKU Karrieretag

Dein Tag. Deine Chance.

Unter diesem Motto krepelt die KEPLER SOCIETY gemeinsam mit einem Team von Studierenden auch heuer wieder die Ärmel hoch und verwandelt das Keplergebäude zur Messehalle.

Das Ergebnis ist ein Tag, der allen Studierenden und AbsolventInnen die einzigartige Möglichkeit bietet, direkt am Campus mit verschiedensten Unternehmen Kontakte zu knüpfen und den Grundstein für die berufliche Karriere zu legen. Übrigens: Noch nie waren am Karrieretag so viele Unternehmen wie dieses Jahr!

Das Rahmenprogramm soll Studierenden und AbsolventInnen dabei helfen ihren Traumjob zu erlangen. Daher widmen wir uns ganz dem Thema „erfolgreiche Bewerbung“. Erfahre in unseren Vorträgen und an den Infoständen, worauf es bei der Bewerbung ankommt, worauf du achten musst, wie du beim Vorstellungsgespräch überzeugst und wie der perfekte Lebenslauf aussieht. Alle kostenlosen Vorträge finden im Raum K 033 C statt.

Wir haben den JKU Karrieretag bewusst unter das Motto „Dein Tag. Deine Chance.“ gestellt. Unser Ziel ist es, dir den Sprung ins Berufsleben zu erleichtern. Deshalb: Nimm' dir unser Motto zu Herzen, mache den Karrieretag zu deinem Tag und nutze deine Chance, direkt am Campus deinen Traumjob zu finden!

Für Fragen stehen wir dir vor Ort am Infostand zur Verfügung. Wir wünschen allen Studierenden und AbsolventInnen einen erfolgreichen Messetag und freuen uns auf zahlreichen Besuch!

Florian Mayer
Projektleitung JKU Karrieretag

Checkliste

Für einen erfolgreichen 25.11.: Karrieretag 2015 9.30–16.30 Uhr

Agenda für den Karrieretag erstellen

- Welche Unternehmen möchtest du besuchen?
- Schau dir die einzelnen Unternehmensprofile an und hole gegebenenfalls weitere Infos ein!
- Plane ein, diverse Vorträge aus dem JKU Karrieretag Rahmenprogramm zu besuchen! Alle Details zum Rahmenprogramm findest du auf den Seiten 6 und 7!
- Erstelle deinen Lebenslauf oder aktualisiere ihn. Außerdem gibt es für Mitglieder der KEPLER SOCIETY kostenlose CV-Checks!
- Bereite prägnante Sätze über dich selbst vor!
- Wähle die passende Kleidung aus, die deine Person und deinen Charakter unterstreicht.

Beim Karrieretag

- Warm-Up: Mach' einen Rundgang durch das Keplergebäude und orientiere dich. Solltest du dein Unternehmen nicht sofort finden, helfen wir dir am Infostand jederzeit und gerne weiter.
- Starte mit einer kurzen, persönlichen Vorstellung am Messestand und stelle dann offene bzw. ehrliche Fragen. Lass erkennen, dass du dich im Vorfeld des JKU Karrieretags über das Unternehmen informiert hast. Vergiss' nicht deinen Lebenslauf zu überreichen!
- Notiere dir nach dem Gespräch stichwortartig den Ablauf, Ansprechpartner und Kontaktmöglichkeiten zum jeweiligen Unternehmen.

Nach der Messe

- Sortiere deine gewonnenen Eindrücke und reflektiere die Gespräche mit den Ansprechpersonen.
- Versende deine Bewerbungen mit Verweis auf das Gespräch am JKU Karrieretag 2015.



Wir senden nonverbale Signale. Wie können wir diese gezielt einsetzen?

Die Körpersprache bei einer Bewerbung

Der erste Eindruck entscheidet.

Viele WissenschaftlerInnen vertreten die Ansicht, wonach der erste Eindruck, den wir über einen Menschen gewinnen, innerhalb der ersten 20 Sekunden entsteht. Wir fällen ein Urteil, bevor wir mit der Person sprechen. Der erste Eindruck wird vornehmlich durch Haltung, Gestik, Mimik, Stimme bzw. Tonfall und Kleidung beeinflusst. Weniger Bedeutung wird den Worten beigemessen. Am Ende ist der Gesamteindruck entscheidend.

Beziehungsebene und Sachebene

Es ist wichtig, sich darüber im Klaren zu sein, dass wir immer auf zwei Ebenen kommunizieren. Die Körpersprache stellt die Beziehungsebene dar, während unsere verbalen Aussagen der Sachebene zugeschrieben werden.

Um im Bewerbungsprozess authentisch zu wirken, musst du auf die Übereinstimmung der beiden Ebenen achten. Ein Beispiel: Es ist nicht empfehlenswert festzustellen, du hättest ein sehr gutes Durchsetzungsvermögen, während dabei im selben Moment deine Schultern schlaff herunterhängen.

Körperhaltung, Begrüßung und Händedruck

Vorstellungsgespräche und Assessment Center stellen für uns alle Ausnahmesituationen dar. Wir werden nervös und angespannt, umso mehr, wenn wir *den einen* Job auch tatsächlich bekommen möchten. Nutze deine Körpersprache für dich! Es ist nicht leicht, die eigene Körpersprache zu verändern, aber teilweise ist dies durchaus zu erlernen:

- **Achte auf eine entspannte Körperhaltung.**
- **Stehe mit schulterbreiten Beinen am Boden.**
- **Halte deinen Kopf hoch.**

Bei der Begrüßung solltest du auf Sympathie setzen. Lächle freundlich und gehe positiv in die Situation hinein. Vertraue auf deine Stärken und deine Fähigkeiten. So strahlst du eine positive Einstellung aus. Sowohl im Vorstellungsgespräch

als auch im Assessment Center wirst du zu Beginn meist gebeten, dich zu präsentieren. Stelle dabei sicher, dass deine Selbstpräsentation auch auf den gewünschten Job ausgerichtet ist. Gewinnst du bereits hier viele Sympathien, wird sich dieses positive Bild auf den weiteren Verlauf des Vorstellungsgesprächs beziehungsweise des Assessment Centers auswirken:

Schau während des Gesprächs dem oder der GesprächspartnerIn ins Gesicht und nicht auf den Boden oder auf die Decke. Sei konzentriert und mache deutlich, dass du dem Gespräch folgst; beispielsweise durch ein nonverbales Signal wie etwa Kopfnicken. Sprich deutlich und verständlich. Achte darauf interessant zu sprechen – also zum Beispiel nicht in einer monotonen Stimmlage. Der perfekte Händedruck lässt sich üben. Männer sollten darauf achten, dass der Handdruck nicht zu fest ist – bei den Damen ist oft das Gegenteil der Fall.

Kulturelle Unterschiede in der Körpersprache kennen

Wenn du dich im Ausland befindest, ist es empfehlenswert, dass du dich über die Körpersprache anderer Kulturen informierst. Dadurch kannst du Missverständnisse von Anfang an vermeiden. So wie sich Frau und Mann oder Erwachsene und Kinder in ihrer Körpersprache unterscheiden, gibt es auch kulturspezifische Unterschiede. Ein Beispiel: Ein nach oben gestreckter Daumen gilt in vielen Ländern als positiv. Es gibt allerdings auch Kulturen, in denen dieser Geste eine negative Bedeutung zugeschrieben wird.

Nonverbale Signale nicht überbewerten

Körpersprache ist ein wichtiges Thema. Es sollte allerdings nicht überbewertet werden, da sich ansonsten sehr schnell Missverständnisse entwickeln können. Die Körpersprache ist sehr einflussreich und bestimmt täglich unsere Interaktionen. Achte deshalb ganz gezielt auf deine nonverbale Kommunikation und setze zum Beispiel deine Körperhaltung gekonnt ein: Mit einer offenen Haltung strahlst du eines aus – und zwar Selbstbewusstsein!

«Man kann nicht nicht kommunizieren, denn jede Kommunikation – nicht nur mit Worten – ist Verhalten und genauso wie man sich nicht nicht verhalten kann, kann man nicht nicht kommunizieren.»

Paul Watzlawick

JKU Karrieretag Rahmenprogramm im Raum: K 033 C 9.30–16.30 Uhr

**Studium abgeschlossen – bereit für die Arbeitswelt!
Doch die letzte große Hürde vor jedem neuen Traum-
job ist immer die gleiche: eine gelungene Bewerbung.**

Ohne ansprechende und überzeugende Bewerbung sind die Chancen auf deinen Traumjob, trotz guter Eignung, nur sehr gering. Eine gute Vorbereitung ist daher wichtig. Aus diesem Grund ist das heutige Rahmenprogramm mit all seinen Vorträgen und Messespecials gänzlich auf dieses Thema ausgerichtet.

Erfahre im Rahmen der Vorträge, was Personaler im Internet über dich finden und wie du deinen Online-Auftritt gezielt verbessern kannst, welche Fehler du bei deinem Bewerbungsprozess auf keinen Fall machen solltest, beziehungsweise wie du böse Überraschungen bei der Gehaltsverhandlung verhindern kannst und warum du einen Arbeitsvertrag auf keinen Fall ungelesen unterschreiben solltest.

Personal Branding

Ein Vortrag zum Thema
Online Reputation

Uhrzeit: 10.00 bis 11.00 Uhr
Veranstaltungsraum: K 033 C
Referentin: Mag. Christiane Altendorfer

Karrieren werden im Web gemacht. Und wer online schon einmal den eigenen Namen ergoogelt hat, weiß, was Personaler dort zu sehen bekommen.

Im diesem spannenden Vortrag der karriere.at-Markenexpertin Christiane Altendorfer, erfährst du, wie du deine eigene Online-Reputation gezielt steuern kannst. Dies ist insofern relevant, da in diesem Vortrag zeitgleich Einblicke in die Arbeitsweisen von Personalern gegeben werden sowie die Frage „Wie wird beim Recruiting recherchiert?“ umfangreich beantwortet wird ...



Mag. Christiane Altendorfer (karriere.at)

Die Markenexpertin verantwortet den Bereich des B2B-Marketings bei karriere.at und ist für Events und Hochschulkooperationen zuständig.

Messespecial

11.00–16.00 Uhr

Manpower® Foto-Shooting

Hol' dir ein kostenloses* Bewerbungsfoto beim exklusiven Foto-Shooting mit einem professionellen Fotografen und professioneller Maske!

Manpower-Messestand 56



*** Begrenzte Plätze! Gleich bewerben! So funktioniert's:**

Bewirb dich gleich um einen der 25 Plätze für das Manpower Foto-Shooting, spätestens aber bis zum 19.11.2015 per E-Mail an marketing@manpowergroup.at! Vergiss dabei nicht anzugeben: Anrede/Vorname/Nachname, Studienrichtung oder aktuelle Ausbildung (im Falle eines Abschlusses höchste Ausbildung) sowie Berufserfahrung oder einschlägige Praktika! Teilnahmebedingungen: Verlosung erfolgt unter allen eingehenden E-Mails. Die 25 Plätze werden per Zufallsprinzip vergeben. Alle Teilnehmer werden – vor dem JKU Karrieretag am 25.11.2015 – informiert, ob sie einen Platz erhalten haben. Der Rechtsweg ist ausgeschlossen.

Gehaltsverhandlung und Arbeitsvertrag

Ein Vortrag zum Thema
Auftreten in der Gehaltsverhandlung und Arbeitsvertrag

Uhrzeit: 11.30 bis 12.30 Uhr
Veranstaltungsraum: K 033 C
Referent: Dr. Bernhard Winkler, MBA

Der Bewerbungsprozess ist abgeschlossen, die Jobzusage in der Tasche. Doch nun steht dem neuen Job noch eine oft unterschätzte Hürde im Weg: die Gehaltsverhandlung und die Unterzeichnung des Arbeitsvertrages.

Jeder möchte ein möglichst gutes Gehalt, doch wie viel kann man fordern ohne den heiß ersehnten Job aufs Spiel zu setzen? Erfahre, wie du dich am besten vorbereitest, wie die Gehaltsbandbreiten für deinen Job aussehen, welche Argumente du in petto haben musst, wo du am besten ansetzt und was du besser nicht sagst. Nach der erfolgreichen Gehaltsverhandlung trennt dich nur noch eine Unterschrift von deinem neuen Job – die unter dem Arbeitsvertrag.

Hast du dir überlegt worauf es dir wirklich ankommt? Gehalt, Entwicklungsmöglichkeiten, oder Lifebalance. Welche wichtigen Bestimmungen enthalten sein können und was sie bedeuten, erklärt dir Bernhard Winkler in diesem Vortrag.



Dr. Bernhard Winkler, MBA (TRESCON)

Ist seit 2011 geschäftsführender Gesellschafter bei TRESCON und verfügt über jahrzehntelange Erfahrung in der Personalarbeit.

Bewerbungsfallen

Ein Vortrag zum Thema
Die größten Fallen im Bewerbungsprozess

Uhrzeit: 13.30 bis 14.30 Uhr
Veranstaltungsraum: K 033 C
Referentin: Mag. Alexandra Kraxner, MA

Für eine Bewerbung um deinen Traumjob gibt es meist nur eine Chance. Umso wichtiger ist es daher, auf die Bewerbung gut vorbereitet zu sein und diese Chance auch zu nutzen!

Während der Bewerbungsphase kann viel schiefgehen, es ist also unerlässlich über die möglichen Fallen im Bewerbungsgespräch Bescheid zu wissen, um diese souverän zu meistern. Die Vorbereitung lässt sich in drei Teile unterteilen:

- Erstellung der Bewerbungsunterlagen
- Gesprächsvorbereitung
- Verhalten im Gespräch

In diesem Vortrag erfährst du, wie du deinen Lebenslauf und dein Anschreiben attraktiv gestaltest und was dabei K.O.-Kriterien für einen Personalisten darstellen, beziehungsweise wie du dich im persönlichen Gespräch verhalten musst und auf welche Fragen du unbedingt eine Antwort parat haben solltest ...



Mag. Alexandra Kraxner, MA (FERCHAU)

ist seit 2010 im Bereich Recruiting und Personalentwicklung bei FERCHAU tätig. Ihr Schwerpunkt liegt dabei auf der Rekrutierung von technisch höher-qualifiziertem Personal.

Messespecials

9.30–16.00 Uhr

karriere.at

Speed-CV-Check

karriere.at-Messestände 12 und 13



Manuela Mizelli (karriere.at)

Komm' mit ausgedruckten Bewerbungsunterlagen von dir vorbei und optimiere sie gemeinsam mit Manuela Mizelli. Nutze die Erfahrung einer HR-Spezialistin von karriere.at.

10.00–12.00 Uhr und 13.30–15.30 Uhr

Karriereberatung

mit Interessen- oder Persönlichkeitstest

Raum K 001 A



Mag. Maria Silwanis, MA (KEPLER SOCIETY)

Auf Basis eines Interessen- oder Persönlichkeitstests kannst du hier eine individuelle Analyse und Beratung durchführen lassen, die dir als Unterstützung für Berufsorientierung und Entscheidungsfindung dient.

Kostenlose Beratung
von HR-Experten

POP UP

CV-CHECK

am JKU Karrieretag

MITTWOCH, 25. NOVEMBER 2015

9:30 - 16:00 Uhr

Keplergebäude am Campus der **JKU LINZ** Stand 12/13

NICHT VERGESSEN: AUSGEDRUCKTEN LEBENS LAUF MITBRINGEN!

powered by

karriere.at

FÜNF TIPPS

FÜR DEN ERFOLGREICHEN TAG AUF EINER KARRIEREMESSE

Eine Karrieremesse bietet die einzigartige Möglichkeit, binnen kurzer Zeit viele potenzielle Arbeitgeber kennenzulernen, Kontakte zu knüpfen und die Lage am Jobmarkt zu sondieren. Aus einem solchen Tag holt man dann am meisten heraus, wenn man sich gut vorbereitet. Fünf Tipps für den Besuch von Jobmessen und was davor noch zu tun ist.

1. DIE BASICS: DER ZEITPLAN

Den Termin im Kalender vermerken und das Ausstellerverzeichnis checken. Im ersten Schritt legt man fest, welche Arbeitgeber man unbedingt kennen lernen möchte, wer es nur auf die „Nice to see“-Liste schafft und ob es notwendig ist, Termine zu vereinbaren. Anhand des Ausstellerverzeichnisses kann man bereits im Voraus festlegen, welche Firmen man gerne besuchen und wieviel Zeit man für ein Gespräch dort einplanen möchte. Die interessantesten Arbeitgeber dann im Zeitplan bevorzugen. Wer auf Nummer sicher gehen möchte, dass der gewünschte HR-Manager oder die Führungskraft auch sicher am Messestand ist, vereinbart bereits im Vorfeld Termine für diesen Tag.

2. NICHT AUF DAS RAHMENPROGRAMM VERGESSEN

Auf fast jeder Karrieremesse gibt es Vorträge, Bewerbungsunterlagen-Checks oder Job Speed Dating mit Unternehmen. Für manche Programmpunkte muss man sich bereits vor dem Messetag anmelden, deshalb rechtzeitig daran denken. Vor allem bei Workshops sind die Plätze begrenzt oder man muss für das Speed Dating mit Arbeitgebern bereits im Vorfeld seinen Lebenslauf senden.

3. VORAB DIE ONLINE-REPUTATION CHECKEN

Dass HR-Verantwortliche Bewerber und aussichtsreiche Kandidaten googeln, ist kein Geheimnis. Deshalb bereits vor der Jobmesse alle Social Media-Profile auf Privatsphäreinstellungen, verhängnisvolle Inhalte und Aktualität checken.

4. OUTFIT: BEQUEM, ABER BUSINESSSTAUGLICH

Eine Karrieremesse ist professionell, aber weniger förmlich als ein Bewerbungsgespräch. Weil aber auch hier der erste Eindruck zählt, setzt man auf gepflegte, aber bequeme Kleidung. Wie streng man sich an einen Dresscode halten muss, hängt natürlich davon ab, in welcher Branche man tätig ist.

5. BEWERBUNGSUNTERLAGEN MITNEHMEN

Stapelweise Bewerbungsmappen schleppt niemand mit, seinen Lebenslauf sollte man ein paar Mal ausdrucken und in einer Mappe mitnehmen. Für den Fall, dass der CV reißen den Absatz findet: Alle Unterlagen auf einen USB-Stick speichern und Interessierten zum Download anbieten. HR-Verantwortliche mit ganz großem Interesse kann man so auch mit Scans von Zeugnissen oder Arbeitsproben versorgen. Wer am Ende eines erfolgreichen Tages ganz ohne Lebensläufe dasteht und dann noch einen interessanten Kontakt knüpft, sichert sich die Visitenkarte des Recruiters und reicht seine Unterlagen zeitnah per E-Mail nach.

Unternehmensverzeichnis

Unternehmen (A-K)	JUS	SOWI	TNF	
Accenture GmbH		☒	☒	..17
AIIESEC/IAESTE	☒	☒	☒	..104
ALPLA Werke Alwin Lehner GmbH & Co KG		☒	☒	..80
AMS oö JobExpress	☒	☒	☒	..53
Amt der Oö. Landesregierung	☒	☒	☒	..16
ANDRITZ	☒	☒	☒	..76
Axians ICT Austria		☒	☒	..77
Bernecker + Rainer Industrie Elektronik GmbH			☒	..97
bet-at-home.com Entertainment GmbH	☒	☒	☒	..38
BMD Systemhaus GmbH		☒	☒	..46
Borealis Polyolefine GmbH		☒	☒	..85
Borland Entwicklung GmbH		☒	☒	..99
BRP-Powertrain GmbH & Co KG		☒	☒	..29
Business Upper Austria		☒	☒	..95
BWT AG	☒	☒	☒	..93
CELUM GmbH		☒	☒	..13
d-fine Austria GmbH		☒	☒	..96
Deloitte Österreich	☒	☒	☒	..69
dieFinanzplaner	☒	☒		..32
dr. mayer gmbh	☒	☒		..20
DRÄXLMAIER Group	☒	☒	☒	..84
Drei-Banken-EDV GmbH		☒	☒	..94
DS AUTOMOTION GmbH			☒	..12
Dynatrace		☒	☒	..100
ENGEL AUSTRIA GmbH		☒	☒	..110
EU Careers Ambassador	☒	☒	☒	..103
EV Group GmbH		☒	☒	..37
EY (Ernst & Young)	☒	☒	☒	..50
Fabasoft		☒	☒	..78
FERCHAU Engineering Austria GmbH		☒	☒	..67
Fronius International GmbH		☒	☒	..108
Ginzinger electronic systems GmbH			☒	..65
Greiner Gruppe		☒	☒	..23
Hagenberg Software GmbH		☒	☒	..55
HAINZL INDUSTRIESYSTEME GmbH		☒	☒	..28
HASLINGER / NAGELE & PARTNER	☒			..33
Hofer KG	☒	☒		..11
hofer powertrain GmbH			☒	..54
HUECK FOLIEN GmbH		☒	☒	..91
ICON Wirtschaftstreuhand GmbH	☒	☒		..57
Infineon Technologies Austria AG			☒	..60
Intel Austria			☒	..82
IVM T.C Wien Ges.m.b.H		☒	☒	..14
karriere.at	☒	☒	☒	..21
KEBA AG		☒	☒	..83
KEPLER SOCIETY	☒	☒	☒	..90
Knorr-Bremse GmbH		☒	☒	..44
Kompetenzzentrum Holz GmbH (Wood K plus)			☒	..63
KPMG Austria GmbH	☒	☒	☒	..19
KTM AG		☒	☒	..72

Unternehmen (L-Z)	JUS	SOWI	TNF	
LBG Österreich GmbH	☒	☒		..75
LeitnerLeitner GmbH	☒	☒		..59
Lenzing AG			☒	..58
Lidl Österreich GmbH	☒	☒		..26
Linz Center of Mechatronics GmbH		☒	☒	..51
Magna Powertrain		☒	☒	..34
Manpower (eine Marke der ManpowerGroup)		☒	☒	..64
MEIERHOFER GmbH			☒	..79
MIBA AG		☒	☒	..73
MIC Customs Solutions		☒	☒	..45
Möbelix		☒		..89
Nö Landeskliniken-Holding	☒	☒	☒	..101
Oberbank AG	☒	☒		..42
oö Rechtsanwaltskammer	☒			..70
oö Versicherung AG	☒	☒	☒	..40
Polymer Competence Center Leoben GmbH (PCCL)			☒	..63
POLYTEC GROUP		☒	☒	..52
Raiffeisen Software GmbH		☒	☒	..111
Raiffeisenlandesbank Oberösterreich AG	☒	☒	☒	..30
Research Center for Non Destructive Testing GmbH			☒	..63
RIEGL Laser Measurement Systems GmbH			☒	..102
Robert Bosch AG			☒	..49
Runtastic GmbH		☒	☒	..41
Rustler Gruppe	☒			..92
Saxinger, Chalupsky & Partner	☒			..66
SIGMATEK GmbH & Co KG			☒	..74
Silhouette International Schmied AG		☒	☒	..39
Software Competence Center Hagenberg GmbH			☒	..63
Software Quality Lab GmbH		☒	☒	..35
Sophos GmbH		☒	☒	..105
STIWA Holding GmbH			☒	..43
Terna GmbH Zentrum für Business Software		☒	☒	..107
TGW Logistics Group GmbH	☒	☒	☒	..15
TMS Turnkey Manufacturing Solutions GmbH	☒	☒	☒	..47
Trenkwalder Personaldienste	☒	☒	☒	..25
Upper Austrian Research			☒	..62
Vace Engineering GmbH		☒	☒	..48
VKB-Bank	☒	☒		..18
voestalpine Stahl GmbH	☒	☒	☒	..22
Wacker Neuson Linz GmbH		☒	☒	..88
Wastian GmbH			☒	..86
Webroot Austria GmbH		☒	☒	..98
wko Oberösterreich und WIFI oö GmbH	☒	☒	☒	..106
Xortex eBusiness GmbH		☒	☒	..56
xxxLutz KG	☒	☒	☒	..36
Zizala Lichtsysteme GmbH		☒	☒	..61

(Änderungen möglich. Eine aktuelle Übersicht wird am JKU Karrieretag 2015 aufliegen.)

Hofer KG

Hofer ist Österreichs beliebtester Lebensmitteleinzelhändler. Erfolgreiche Konzepte überzeugen dadurch, dass sie einfach und für jeden klar verständlich sind. Diesem Grundsatz folgt auch Hofer. Seit knapp 50 Jahren konzentrieren wir uns auf das Wesentliche: Unser ausgewähltes Sortiment an Produkten höchster Qualität zum immer günstigsten Preis, hat uns auch das Vertrauen zig-tausender Konsumenten eingebracht und uns so zu Österreichs beliebtestem Lebensmittelhändler gemacht. Dabei stellen wir den Menschen klar in den Mittelpunkt unseres unternehmerischen Handelns. Und diesen Weg wollen wir auch künftig weiter gehen.

Regionalverkaufsleiter/in: Ein spannendes und abwechslungsreiches Aufgabengebiet mit viel Verantwortung von Anfang an – das erwartet Hochschulabsolvent/inn/en in der Position des Regionalverkaufsleiters/der Regionalverkaufsleiterin. In ihrer Schlüsselfunktion sind unsere Regionalverkaufsleiter/innen erste Ansprechpartner/innen und Vorbild für ihre Filialteams, gestalten Prozesse und Strukturen im Filialablauf und fördern die Entwicklung ihrer Mitarbeiter/innen.

Traineeprogramm für Einsteiger: Nach einem umfassenden Einarbeitungsprogramm leiten Regionalverkaufsleiter/innen 5 bis 7 Filialen. Das bedeutet einerseits Verantwortung für den wirtschaftlichen Erfolg der Filialen, andererseits Verantwortung für über 100 Mitarbeiter/innen. Neben diversen Planungs-, Organisations- und Controllingaufgaben runden Personalführung und -entwicklung das Aufgabengebiet ab.

Hofer wächst stetig und ist daher auf der Suche nach engagierten Mitarbeiter/innen, die im starken Miteinander den gemeinsamen Unternehmenserfolg mitgestalten.

Ihre Persönlichkeit

- Freude am Führen und Motivieren eines Teams
- ausgeprägte Kommunikations- und Kooperationsfähigkeiten
- verantwortungsbewusste und ergebnisorientierte Arbeitsweise
- wirtschaftliches, innovatives und ganzheitliches Denken
- volles Engagement und Flexibilität, gerne auch international

Ihre Qualifikationen

- abgeschlossene akademische Ausbildung (FH/Universität) mit mindestens 180 ECTS
- überdurchschnittliche Studienerfolge von Vorteil
- Begeisterung für den Handel

Unternehmensdaten

Branche	Standorte	Beschäftigte
Handel	über 450 in AT	über 10.000 in AT
Niederlassungen	Aufgaben für Jungakademiker	
7 in AT, 80 international	mittleres und höheres Management	



- ✉ Hofer Straße 3, 4642 Sattledt
- ☎ +43 7244 20200-2127
- 🏠 www.karriere.hofer.at

Messestände am JKU Karrieretag



Gesuchte Studienrichtungen

- ✘ **JUS**
Rechtswissenschaften
- ✘ **SOWI**
Wirtschaftswissenschaften
Wirtschaftspädagogik
Sozialwirtschaft
Soziologie
Statistik
Wirtschaftsinformatik

Am JKU Karrieretag betreut dich



MMag. Edwin Feichter
edwin.feichter@hofer.at



✉ Lunzerstraße 60, 4030 Linz
 ☎ +43 732 6957-5828
 🌐 www.ds-automotion.com

Messestand am JKU Karrieretag



Gesuchte Studienrichtungen

- JUS**
- Rechtswissenschaften

- SOWI**
- Wirtschaftswissenschaften
- Wirtschaftspädagogik
- Sozialwirtschaft
- Soziologie
- Statistik
- Wirtschaftsinformatik

- ✕ TNF**
- Informatik
- Mathematik
- Informationselektronik
- Mechatronik
- Physik
- Chemie
- Kunststofftechnik

DS AUTOMOTION GmbH

DS AUTOMOTION GmbH ist ein österreichisches Unternehmen mit Firmensitz in Linz. Seit über 30 Jahren entwickeln und produzieren wir Fahrerlose Transportsysteme (FTS) und konnten uns als einer der weltweit führenden Anbieter im Segment der autonom-navigierenden Fahrzeuge etablieren.

Die Branchen Automotive, Print & Paper, Hospital & Healthcare sowie Intra-logistics sind unsere Kernkompetenz. Unser Leistungsangebot umfasst in erster Linie Realisierung von Systemlösungen, die speziell auf die Anforderungen unserer Kunden abgestimmt sind.

Zu unseren Kunden gehören unter anderem: Audi, Axel Springer, BMW, Bosch, John Deere, Fendt, Krankenhaus Wien Nord, LKH Klagenfurt, Procter & Gamble, Zott, ...

Aufgrund unserer positiven Geschäftsentwicklung sind wir immer wieder auf der Suche nach qualifizierten MitarbeiterInnen sowie High Potentials zur Verstärkung unseres Teams. Wir bieten attraktive Entwicklungs- und Fortbildungsmöglichkeiten und fördern das aktive Einbringen von Ideen. Gerne unterstützen wir Sie bei Ihrer Diplomarbeit.

Auf Ihre Bewerbung freuen wir uns!

Unternehmensdaten

Branche	Industrie, F&E, Transport/Verkehr	Standorte	Linz (AT), Toulon (FR), Niederkirchen (DE)
Niederlassungen Österreich	1	Niederlassungen international	2
Beschäftigte gesamt	150	Akademiker	20 %
Aufgaben für Jungakademiker	Berufseinstieg in diversen Bereichen	Diplomarbeiten	Ja

Am JKU Karrieretag betreut dich



Wolfgang Holl
 w.holl@ds-automotion.com

CELUM GmbH

CELUM ist der weltweit führende Entwickler von Businesssoftware für Marken- und Produktidentität. Unsere Lösungen automatisieren und beschleunigen Kommunikations-, Marketing- und Salesprozesse, reduzieren Kosten und helfen unseren Kunden eine höhere Flexibilität im Alltagsgeschäft zu erreichen. Mehr als 750.000 Anwender von über 650 Unternehmen in 32 Ländern vertrauen darauf, dass die CELUM Software ihre Effizienz mittels Digital Asset Management und Rich Content Management sichtlich steigert.

Die Softwarelösungen von CELUM spielen eine führende Rolle bei weltweit bekannten Marken, wie 3M, Caritas, CLAAS, Condor, Decathlon, Do & Co, Hochtief, Klafs, Knauf, KTM, Lenzing, Linz AG, L'Oreal Professional, MAN, Nordea, Post, ÖBB, Rosenbauer, Silhouette, Sto, Toshiba, Toyota, Universal Music, University of St. Gallen, voestalpine, Volkswagen und vielen anderen.

CELUM Produkte eignen sich für alle Unternehmensgrößen, von Lösungen wie der damcloud.com aus der Rubrik Software as a Service (SaaS) für kleine Anwendergruppen, bis hin zu Lösungen für den großen, unternehmensweiten Einsatz mit bis zu 25.000 Anwendern, die gleichzeitig Rich Content verwenden, bearbeiten und teilen.



- ✉ Passaustraße 26, 4030 Linz
- ☎ +43 732 7165290
- 🏠 www.celum.com/career

Messestand am JKU Karrieretag



Unternehmensdaten

Branche IT/Telekommunikation	Standorte AT, DE, FR, SK, US
Niederlassungen Österreich 2	Niederlassungen international 7
Beschäftigte gesamt 75	Akademiker 94 %
Aufgaben für Jungakademiker k.A.	Diplomarbeiten Ja

Am JKU Karrieretag betreut dich



Johanna Schipke
jobs@celum.com

Gesuchte Studienrichtungen

- JUS**
 - Rechtswissenschaften
- SOWI**
 - Wirtschaftswissenschaften**
 - Wirtschaftspädagogik
 - Sozialwirtschaft
 - Soziologie
 - Statistik
 - Wirtschaftsinformatik**
- TNF**
 - Informatik**
 - Mathematik
 - Informationselektronik
 - Mechatronik
 - Physik
 - Chemie
 - Kunststofftechnik

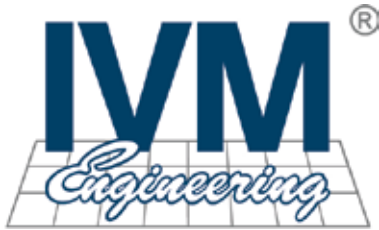

✉ Wiener Straße 131, 4020 Linz
 ☎ +43 732 336195-0
 🌐 www.ivm.at

Messestand am JKU Karrieretag



Gesuchte Studienrichtungen

JUS

Rechtswissenschaften

SOWI

Wirtschaftswissenschaften

Wirtschaftspädagogik

Sozialwirtschaft

Soziologie

Statistik

Wirtschaftsinformatik

TNF

Informatik

Mathematik

Informationselektronik

Mechatronik

Physik

Chemie

Kunststofftechnik

IVM T.C Wien Ges.m.b.H

IVM ist der zweitgrößte Engineeringpartner der österreichischen Industrie und hat sich sowohl bei Kunden als auch Mitarbeitern als dynamisches und innovatives Unternehmen positioniert.

Die seit 1979 aufgebaute Branchenkenntnis und Vertrautheit in unseren vier Fachbereichen zeichnen uns aus und bringen unseren Kunden den entscheidenden Marktvorteil.

IVM-Fachbereiche

- Software & IT-Solutions
- Elektronik & Elektrotechnik
- Maschinenbau & Konstruktion
- Anlagenbau & Automatisierungstechnik
- Weiterbildung und Schulung

IVM-Dienstleistungsspektrum

- Consulting
- Projektunterstützung
- Auftragsentwicklung
- Outsourcing

Unternehmensdaten

Branche

Automobilindustrie, Consulting, Software/IT, Maschinenbau, Technologie

Standorte

Linz, Graz, Salzburg, Wien

Niederlassungen Österreich

4

Niederlassungen international

k.A.

Beschäftigte gesamt

250

Akademiker

k.A.

Aufgaben für Jungakademiker

k.A.

Diplomarbeiten

Nein

Am JKU Karrieretag betreut dich



Mag. Simone Reiter
 welcome@ivm.at

TGW Logistics Group GmbH

Die TGW Logistics Group ist ein weltweit führender Systemanbieter von hochdynamischen, automatisierten und schlüsselfertigen Logistiklösungen. Seit 1969 ist das Unternehmen mit unterschiedlichsten innerbetrieblichen Logistiklösungen – von kleinen Fördertechnik-Anwendungen bis zu komplexen Logistikzentren – international erfolgreich.

Mit rund 2.500 Mitarbeitern weltweit realisiert die TGW-Gruppe Intralogistikanlagen für führende Unternehmen in verschiedensten Branchen, wie beispielsweise Adidas, H&M, Esprit, Jack Wolfskin, Bentley, Amazon oder Kärcher. Der Umsatz im Wirtschaftsjahr 2014/15 betrug dabei € 475 Mio.



✉ Collmannstraße 2, 4600 Wels
 ☎ +43 7242 486-1527
 🏠 www.tgw-group.com

Messestand am JKU Karrieretag

6

Unternehmensdaten

Branche Anlagenbau, Industrie	Standort HQ in Wels
Niederlassungen Österreich 1	Niederlassungen international 15
Beschäftigte gesamt 2.500	Diplomarbeiten Ja
Aufgaben für Jungakademiker Junior Projekt Manager, Techniker in der Anlagenplanung und Projektierung, Software Entwickler, Simulationsingenieur sowie Junior Key Account Manager	

Am JKU Karrieretag betreut dich



Saskia Plemenik
 saskia.plemenik@tgw-group.com

Gesuchte Studienrichtungen

- JUS**
Rechtswissenschaften
- SOWI**
Wirtschaftswissenschaften
Wirtschaftspädagogik
Sozialwirtschaft
Soziologie
Statistik
Wirtschaftsinformatik
- TNF**
Informatik
Mathematik
Informationselektronik
Mechatronik
Physik
Chemie
Kunststofftechnik



✉ Bahnhofplatz 1, 4021 Linz
 ☎ +43 732 7720-18718
 🏠 www.land-oberoesterreich.gv.at

Messestand am JKU Karrieretag



Gesuchte Studienrichtungen

- JUS**
Rechtswissenschaften

- SOWI**
Wirtschaftswissenschaften
Wirtschaftspädagogik
Sozialwirtschaft
Soziologie
Statistik
Wirtschaftsinformatik

- TNF**
Informatik
Mathematik
Informationselektronik
Mechatronik
Physik
Chemie
Kunststofftechnik

Unternehmensprofil

Die Zukunft des Landes Oberösterreich – unser Anliegen: Wir bekennen uns zur gesetzmäßigen, bürgerfreundlichen, umweltbewussten und wirtschaftlichen Wahrnehmung der im Rahmen der Landesverwaltung übertragenen Aufgaben.

Verwirklichen wollen wir dieses Ziel mit motivierten, eigenverantwortlichen Mitarbeiterinnen und Mitarbeitern, die ihre Dienstleistungsfunktion vor allem gegenüber den Bürgerinnen und Bürgern wahrnehmen. Qualifizierte Mitarbeiterinnen und Mitarbeiter sind das wertvollste Potential für die Leistungsfähigkeit der Verwaltung.

Ihr Weg zum Land Oberösterreich

Das Land Oberösterreich bedient sich zeitgemäßer Kommunikationstechnologien, wie zum Beispiel der Möglichkeit einer Online-Bewerbung über die Homepage: www.land-oberoesterreich.gv.at unter **Jobs & Karriere**. Bewerbungen können jederzeit an die Abteilung Personal-Objektivierung des Amtes der Oö. Landesregierung gesendet werden.

Als Service bieten wir Bewerberinnen und Bewerbern für Neuaufnahmen die Möglichkeit einer Vormerkung, um bei entsprechenden freien Stellen informiert zu werden.

Unternehmensdaten

Branche	Beschäftigte	Geplante Einstellungen
Öffentlicher Dienst	rund 9.400	laut Veröffentlichung auf der Homepage des Landes Oberösterreich
Standorte	Direktionen/Abteilungen beim Amt der Oö. Landesregierung, Bezirkshauptmannschaften in OÖ u. Landesverwaltungsgericht Linz	Auswahlprozess
Wichtig ist uns	Entscheidungs- und Durchsetzungsfähigkeit, Verhandlungsgeschick, wirtschaftliches Denken, Teamfähigkeit, sehr gutes Auftreten, sehr gute schriftliche Ausdrucksfähigkeit, Belastbarkeit, Kommunikations- und Teamfähigkeit	Vorstellungsgespräch; je nach Anforderungsprofil versch. eignungsdiagnostische Methoden (psycholog. Eignungs-, Fachtest und Kurz-Assessment-Center)
Anfangsgehalt	Einstufung in eine Funktionslaufbahn (LD), gemäß Oö. Gehaltsgesetz 2001	

Am JKU Karrieretag betreuen dich



Mag. Daniela Huemer
perso.post@ooe.gv.at



Mag. Martina Gruber
perso.post@ooe.gv.at

Accenture

Accenture ist ein weltweit agierender Managementberatungs-, Technologie- und Outsourcing-Dienstleister mit mehr als 358.000 Mitarbeitern, die für Kunden in über 120 Ländern tätig sind.

Als Partner für große Business-Transformationen bringt das Unternehmen umfassende Projekterfahrung, fundierte Fähigkeiten über alle Branchen und Unternehmensbereiche hinweg und Wissen aus qualifizierten Analysen der weltweit erfolgreichsten Unternehmen in eine partnerschaftliche Zusammenarbeit mit seinen Kunden ein. Accenture erwirtschaftete im vergangenen Fiskaljahr (zum 31. August 2015) einen Nettoumsatz von 31 Mrd. US-Dollar. Weitere Informationen zu Accenture und Ihren Karriere-möglichkeiten finden Sie unter accenture.at/karriere.

Aufgaben für Jungakademiker

- Beratung, Unterstützung und Begleitung unserer Kunden bei organisatorischen Veränderungen und Transformationen sowie in der Optimierung ihrer IT-Landschaft
- Entwicklung innovativer, technischer und wirtschaftlicher Lösungen auf Basis der bewährten Accenture-Methoden zur Effizienzsteigerung von Geschäftsprozessen

Unternehmensdaten

Branche Unternehmensberatung	Standort Wien
Niederlassungen Österreich Wien	Niederlassungen international in über 120 Ländern tätig
Beschäftigte gesamt 358.000	Diplomarbeiten auf Anfrage

Am JKU Karrieretag betreut dich



Mag. (FH) Anna Riessland
Recruiting Teamlead Österreich
recruiting.austria@accenture.com



- ✉ Schottenring 16, 1010 Wien
- ☎ +43 1 20502-33183
- 🏠 accenture.at/karriere

Messestand am JKU Karrieretag



Gesuchte Studienrichtungen

JUS

Rechtswissenschaften

SOWI

Wirtschaftswissenschaften

Wirtschaftspädagogik

Sozialwirtschaft

Soziologie

Statistik

Wirtschaftsinformatik

TNF

Informatik

Mathematik

Informationselektronik

Mechatronik

Physik

Chemie

Kunststofftechnik



✉ Rudigierstraße 5–7, 4010 Linz
 ☎ +43 732 7637-1313
 🌐 www.vkb-bank.at

Messestand am JKU Karrieretag



Gesuchte Studienrichtungen

- JUS**
Rechtswissenschaften

- SOWI**
Wirtschaftswissenschaften

 - Wirtschaftspädagogik
 - Sozialwirtschaft
 - Soziologie
 - Statistik

- Wirtschaftsinformatik**

- TNF**

 - Informatik
 - Mathematik
 - Informationselektronik
 - Mechatronik
 - Physik
 - Chemie
 - Kunststofftechnik

VKB-Bank

Die VKB-Bank steht für Kunden- und Werteorientierung, regionale Verantwortung, Unabhängigkeit, Sicherheit und Kapitalstärke. Gemeinsam mit ihren Mitarbeiterinnen und Mitarbeitern repräsentiert die VKB-Bank ein Bankhaus, das durch stabile Geschäftspolitik seit mehr als 140 Jahren erfolgreich wirtschaftet und damit für eine nachhaltige Wertschöpfung in den österreichischen Standortregionen sorgt.

Über das oberösterreichische Filialnetz bietet die VKB-Bank als Universalbank Privatkunden und der mittelständischen Wirtschaft eine individuelle Palette an Bankdienstleistungen. Die traditionelle Unternehmensform der VKB-Bank zeichnet sich vor allem durch ihre Unabhängigkeit aus. Diese Unabhängigkeit gewährleistet eine umfassende Entscheidungsfreiheit und damit dauerhafte Sicherheit und Stabilität. Diese Sicherheit und Stabilität zeigen sich in der Kapitalstärke der VKB-Bank.

Die VKB-Bank hat sich zum Ziel gesetzt, kundenorientierteste Beraterbank Österreichs zu sein. Durch die Unabhängigkeit der VKB-Bank haben ihre Beraterinnen und Berater die Freiheit, sich voll und ganz auf die Kundeninteressen zu konzentrieren.

Wir freuen uns, wenn Sie uns bei dieser Aufgabe unterstützen und Teil der VKB-Familie werden wollen!

Unternehmensdaten

Branche	Banken und Versicherungen	Standorte	35 in OÖ
Niederlassungen Österreich	35	Niederlassungen international	keine
Beschäftigte gesamt	500	Akademiker	135
Aufgaben für Jungakademiker	Firmen- und PrivatkundenbetreuerIn, SpezialistIn	Diplomarbeiten	Ja

Am JKU Karrieretag betreuen dich



Mag. Martina Reichetseder
 martina.reichetseder@vkb-bank.at



Florian Stopper
 florian.stopper@vkb-bank.at

KPMG Austria GmbH

KPMG ist ein Netzwerk unabhängiger Mitgliedsunternehmen von KPMG International, einer Genossenschaft schweizerischen Rechts.

Mit 8 Standorten sind wir in ganz Österreich vor Ort und kennen die kundenspezifischen und regionalen Besonderheiten sehr gut. KPMG ist das einzige der führenden Wirtschaftsprüfungs- und Beratungsunternehmen, das in Linz einen Full-Service Standort unterhält, an dem das gesamte Dienstleistungsspektrum von KPMG Österreich angeboten werden kann. Unsere Leistungen sind in die Geschäftsbereiche Prüfung (Audit) und Beratung (Advisory & Tax) getrennt.

Im Mittelpunkt von Audit steht die Prüfung von Konzern- und Jahresabschlüssen. Tax steht für die steuerberatende Tätigkeit von KPMG. Der Bereich Advisory bündelt unser hohes fachliches Know-how zu betriebswirtschaftlichen, regulatorischen und transaktionsorientierten Themen. Für wesentliche Sektoren unserer Wirtschaft haben wir eine geschäftsberichtsübergreifende Branchenspezialisierung vorgenommen. Hier laufen die Erfahrungen unserer Spezialisten weltweit zusammen und tragen zusätzlich zur Beratungsqualität bei.



- ✉ Kudlichstraße 41, 4020 Linz
- ☎ +43 732 6938-2130
- 🏠 www.kpmg.at

Messestand am JKU Karrieretag



Unternehmensdaten

Branche Beratung/Consulting	Standorte in 155 Ländern
Niederlassungen Österreich 8	Niederlassungen international k.A.
Beschäftigte gesamt 1.100	Akademiker k.A.
Aufgaben für Jungakademiker Wirtschaftsprüfung, Steuerberatung, Unternehmensberatung	Diplomarbeiten Nein

Am JKU Karrieretag betreuen dich



Mag. Martina Berger
martinaberger@kpmg.at



Mag. Erich Brandecker
ebrandecker@kpmg.at

Gesuchte Studienrichtungen

- JUS**
 - Rechtswissenschaften
- SOWI**
 - Wirtschaftswissenschaften
 - Wirtschaftspädagogik
 - Sozialwirtschaft
 - Soziologie
 - Statistik
 - Wirtschaftsinformatik
- TNF**
 - Informatik
 - Mathematik
 - Informationselektronik
 - Mechatronik
 - Physik
 - Chemie
 - Kunststofftechnik

dr. mayer gmbh

wirtschaftstreuhand- und
steuerberatungsgesellschaft



wirtschaftstreuhand- und
steuerberatungsgesellschaft

- ✉ Honauerstraße 4, 4020 Linz
- ☎ +43 732 606939-0
- 🌐 www.dmg-steuer.at

Messestand am JKU Karrieretag



Gesuchte Studienrichtungen

- JUS**
Rechtswissenschaften
- SOWI**
Wirtschaftswissenschaften
Wirtschaftspädagogik
Sozialwirtschaft
Soziologie
Statistik
Wirtschaftsinformatik
- TNF**
Informatik
Mathematik
Informationselektronik
Mechatronik
Physik
Chemie
Kunststofftechnik

dr. mayer gmbh

dmg – lokale Präsenz mit internationalem Netzwerk

Das Rückgrat der österreichischen Wirtschaft ist mittelständisch geprägt. dmG sieht sich als erster Ansprechpartner für mittelständische Unternehmen.

dmG bietet ihren Kunden in Linz und Salzburg klassische Steuerberatung, Buchhaltung, Bilanzierung und vielfältige Leistungen in der HR-Beratung.

National mit Schwestergesellschaften in Wien sowie international ermöglicht das Netzwerk von TMF – einer der weltweit führenden Anbieter von globalen Outsourcing-Diensten – full service Beratungsansätze für unsere Kunden.

Unsere MitarbeiterInnen stellen das wertvollste Kapital unseres Unternehmens dar. Training on the job – gerne auch bereits in Form von Praktika, ein attraktives Aus- und Weiterbildungsbudget sowie vielfältige Sozialleistungen bilden den erforderlichen Rahmen für Ihren beruflichen Erfolg bei dmG.

Wir freuen uns darauf Sie kennenzulernen!

Unternehmensdaten

Branche Dienstleistung	Standorte Linz, Salzburg, Wien
Niederlassungen Österreich 3	Niederlassungen international 100
Beschäftigte gesamt 8.000	Akademiker 35 %
Aufgaben für Jungakademiker Steuerberatung, Bilanzierung, Praktika	Diplomarbeiten Nein

Am JKU Karrieretag betreut dich



Mag. Herbert Dallinger
herbert.dallinger@dmg-steuer.at

karriere.at

karriere.at ist das größte Jobportal Österreichs – und der einfachste Weg zum neuen Job.

Praktische Features machen die Suche ebenso effektiv wie einfach: Einmal eingerichtet, liefert der Job-Alarm kostenlos die neuesten Jobs per E-Mail – ganz ohne Aufwand. Zusätzlich können sich Jobsuchende mit der Lebenslauf-Funktion bequem von Unternehmen mit Personalbedarf finden lassen. karriere.at bringt mit authentischen Arbeitgebereinsichten die wirklich wichtigen Informationen zu den Bewerbern: Was es nämlich heißt, für das jeweilige Unternehmen zu arbeiten.

Beim **karriere.at Pop up CV-Check** könnt ihr eure Bewerbungsunterlagen kostenlos von HR-Experten checken lassen. Einfach Lebenslauf ausdrucken und am karriere.at Stand vorbeikommen!



- ✉ Donaupromenade 1, 4020 Linz
- ☎ +43 732 908200-0
- 🏠 www.karriere.at

Messestände am JKU Karrieretag



Unternehmensdaten

Branche Dienstleistung	Standorte Linz, Wien
Niederlassungen Österreich 2	Niederlassungen international 0
Beschäftigte gesamt 105	Diplomarbeiten Ja
Aufgaben für Jungakademiker Development, Marketing, PR, Sales, Produktmanagement	

Am JKU Karrieretag betreut dich



Natalie Ober, BA
natalie.ober@karriere.at

Gesuchte Studienrichtungen

- JUS**
 - Rechtswissenschaften
- SOWI**
 - Wirtschaftswissenschaften
 - Wirtschaftspädagogik
 - Sozialwirtschaft
 - Soziologie
 - Statistik
 - Wirtschaftsinformatik
- TNF**
 - Informatik
 - Mathematik
 - Informationselektronik
 - Mechatronik
 - Physik
 - Chemie
 - Kunststofftechnik



✉ Voestalpine Straße 3, 4020 Linz
 ☎ +43 50 30415-6553
 🌐 www.voestalpine.com/personal-services

Messestände am JKU Karrieretag



Gesuchte Studienrichtungen

- JUS**
Rechtswissenschaften
- SOWI**
Wirtschaftswissenschaften
Wirtschaftspädagogik
Sozialwirtschaft
Soziologie
Statistik
Wirtschaftsinformatik
- TNF**
Informatik
Mathematik
Informationselektronik
Mechatronik
Physik
Chemie
Kunststofftechnik

voestalpine Stahl GmbH

Die voestalpine Stahl GmbH hat sich innerhalb des voestalpine-Konzerns zu einem Stahl-Kompetenzzentrum internationalen Formats entwickelt und ist seit vielen Jahren ein verlässlicher Partner der Automobil-, Bau-, Hausgeräte- und Energieindustrie.

Als einer der führenden Stahlproduzenten Europas beliefert und berät die voestalpine Stahl GmbH zahlreiche namhafte Kunden im In- und Ausland auf die ihr einzigartige Weise: leidenschaftlich, kompetent und dienstleistungsorientiert.

Das Kerngeschäft der voestalpine Stahl GmbH liegt im Bereich der Flachprodukte. Stahlbänder und die in einer Tochtergesellschaft produzierten Grobbleche bilden die Basis für die weiterverarbeitenden Schritte. Zusätzlich bietet die voestalpine Stahl GmbH über weitere Tochterunternehmen Gießereiprodukte sowie verschiedenste technische und logistische Dienstleistungen an. Durch die Umsetzung effizienter Lösungen aus einer Hand gelingt es, die Bedürfnisse des einzelnen Kunden exakt zu erfüllen. Dieses Bestreben, stets außerordentliche Qualität in Verbindung mit bestem Service zu bieten, hat zur Festigung der Position auf den europäischen Märkten wesentlich beigetragen.

Unternehmensdaten

Branche Metallindustrie	Standorte k.A.
Niederlassungen Österreich 2	Niederlassungen international 30
Beschäftigte gesamt 11.103	Akademiker k.A.
Aufgaben für Jungakademiker k.A.	Diplomarbeiten Ja

Am JKU Karrieretag betreut dich



Sandra Hochreiter
 sandra.hochreiter@voestalpine.com

Greiner Gruppe

Die Greiner Holding AG (GHO) mit Sitz in Kremsmünster zählt mit ihren fünf operativen Sparten (Greiner Packaging International, Greiner Foam International, Greiner Perfoam, Greiner Tool.Tec sowie Greiner Bio-One International) zu den führenden Schaumstoffproduzenten und Kunststoffverarbeitern für die Verpackungs-, Möbel-, Sport- und Automobilindustrie, für die Medizintechnik und den Pharmabereich.

Darüber hinaus gehört das Unternehmen zu den bedeutendsten Herstellern von Werkzeugen, Maschinen und Anlagen für die Proflextrusion. GHO betreibt mehr als 130 Standorte rund um den Globus. Der Mensch im Mittelpunkt - dieser Leitspruch wird täglich gelebt. Flache Organisationsstrukturen und ein Führungsstil, der die Eigenverantwortung der Mitarbeiter fördert, sprechen engagierte und selbstbewusste Menschen an, die die Weiterentwicklung des Unternehmens aktiv mitgestalten wollen. Die dafür notwendigen Rahmenbedingungen schafft Greiner durch umfassende, individuell abgestimmte Aus- und Weiterbildungsprogramme.



- ✉ Greinerstraße 70, 4550 Kremsmünster
- ☎ +43 7583 7251-60301
- 🏠 www.greiner.at

Messestand am JKU Karrieretag

16

Unternehmensdaten

Branche Industrie	Standorte weltweit; in AT: Kremsmünster, Linz, Enns, Nussbach, Innsbruck
Niederlassungen Österreich 24	Niederlassungen international 109
Beschäftigte gesamt 8.450	Akademiker k.A.
Aufgaben für Jungakademiker k.A.	Diplomarbeiten Ja

Am JKU Karrieretag betreuen dich



Claudia Major
Ltg. Strategisches HR Management
Greiner Holding AG
claudia.major@greiner.at



Johanna Mittermayr-Leeb
Strategisches HR Management
Greiner Holding AG
johanna.leeb@greiner.at

Gesuchte Studienrichtungen

JUS

Rechtswissenschaften



SOWI

Wirtschaftswissenschaften

Wirtschaftspädagogik

Sozialwirtschaft

Soziologie

Statistik

Wirtschaftsinformatik



TNF

Informatik

Mathematik

Informationselektronik

Mechatronik

Physik

Chemie

Kunststofftechnik



KEPLER SOCIETY

Mag. Johannes Pracher Geschäftsführer

Bei deiner Karriere unterstütze ich dich mit unseren vielseitigen KEPLER SOCIETY Angeboten! Egal, ob mit unserem Mentoring Programm oder den «Karriere News», mit Veranstaltungs- sowie Weiterbildungsprogrammen – mein Team und ich sind gerne deine Ansprechpartner, wenn es um deine Karriereplanung nach deinem Studienabschluss geht.

Mag. Alexandra Priglinger, BA Leitung Karrierecenter

Bei deiner Karriere unterstütze ich dich durch unsere individuellen Bewerbungsunterlagen-Checks, durch unser Mentoringprogramm «Go ahead!» sowie durch die Gesamtreaktion des Jobmagazins «Karriere News» – das monatlich erscheinende Magazin, in dem du News zu Karrieremöglichkeiten und offene Stellenangebote findest.

Ansprechpartner N° 1 bei Fragen zu Karriere und Job.

Mag. Maria Silwanis, MA Veranstaltungsmanagement

Bei deiner Karriere unterstütze ich dich durch eine individuelle Karriereberatung und begleite dich beim Bewerbungsprozess. Außerdem betreue ich die Karrierbibliothek des Karriere Centers mit etlichen Büchern zum Thema Bewerbung und Karriere. Zudem plane und organisiere ich jedes Semester auch das Veranstaltungsprogramm der KEPLER SOCIETY.



Mag. Johannes Pracher
johannes.pracher@jku.at
0732/2468-5133



Mag. Alexandra Priglinger, BA
alexandra.priglinger@jku.at
0732/2468-5137



Mag. Maria Silwanis, MA
maria.silwanis@jku.at
0732/2468-5136



Sabine Luckeneder
sabine.luckeneder@jku.at
0732/2468-5133

Sabine Luckeneder Leitung Office

Bei deiner Karriere unterstütze ich dich durch die Koordination und Organisation von nationalen sowie internationalen JKU Alumnitreffen, durch unser Weiterbildungsprogramm «next STEPS», oder aber auch durch die Zusendung von wissenswerten Nachrichten zum Thema Karriere in unserem zwei Mal monatlich erscheinenden Newsletter.



Florian Mayer
florian.mayer@jku.at
0732/2468-5135



KEPLER SOCIETY
JKU Alumni Club und Karrierecenter
kepler-society@jku.at

Florian Mayer Projektleitung JKU Karrieretag

Bei deiner Karriere unterstütze ich dich durch die Organisation des JKU Karrieretages, der offiziellen Job- und Karrieremesse der Johannes Kepler Universität Linz. Direkt am Campus kannst du hier mit über 90 Unternehmen in Kontakt treten, dich bewerben oder das kostenlose Rahmenprogramm als Vorbereitung auf deine Bewerbung nutzen.

www.ks.jku.at

Trenkwalder Personaldienste

Mit 55.000 MitarbeiterInnen in Europa, davon alleine 6.100 in Österreich, ist Trenkwalder Marktführer in Österreich und einer der führenden Personaldienstleister Europas.

Das bedeutet: Bei uns finden Sie die größte Auswahl an attraktiven Jobs in vielen verschiedenen Branchen – da ist auch der richtige Job für Sie dabei! Was auch immer Sie von Ihrer beruflichen Zukunft erwarten, wir begleiten Sie mit unserer 30-jährigen Erfahrung am Arbeitsmarkt und mit unseren Kontakten zu über 3.650 Top Unternehmen. Persönliche Betreuung und viele Benefits machen uns zu einem der attraktivsten Arbeitgeber Österreichs.

Ihre Vorteile bei Trenkwalder:

- Marktführer in Österreich, Ungarn und der Slowakei
- Attraktiver Arbeitgeber (“Investor in People” zertifiziert, Auszeichnung “Golden Career’s Best Recruiter 2012/13, 2013/14 und 2014/15”)
- Größtes Jobangebot in über 3.650 Unternehmen
- Große Auswahl an Branchen
- Kostenlose Beratung über Arbeitsmarkt und Karrierechancen durch Ihre/n persönliche/n Trenkwalder Recruiting SpezialistIn
- Fixes, unbefristetes Dienstverhältnis mit voller sozialer Absicherung
- Eine Bewerbung – viele Chancen: schneller im passenden Job

Unternehmensdaten

Branche Beratung/Consulting	Standorte österreichweit
Niederlassungen Österreich 40	Niederlassungen international 300
Beschäftigte gesamt 55.000	Akademiker k.A.
Aufgaben für Jungakademiker k.A.	Diplomarbeiten Nein

Am JKU Karrieretag betreuen dich



Nina Gabat
n.gabat@trenkwalder.com



Simone Enekl
s.enekl@trenkwalder.com

trenkwalder

✉ Richard Trenkwalder Platz 1, 2432 Schwadorf
☎ +43 664 3953967
🏠 www.trenkwalder.at

Messestand am JKU Karrieretag

17

Gesuchte Studienrichtungen

- JUS**
 - Rechtswissenschaften
- SOWI**
 - Wirtschaftswissenschaften
 - Wirtschaftspädagogik
 - Sozialwirtschaft
 - Soziologie
 - Statistik
 - Wirtschaftsinformatik
- TNF**
 - Informatik
 - Mathematik
 - Informationselektronik
 - Mechatronik
 - Physik
 - Chemie
 - Kunststofftechnik



✉ Unter der Leiten 11, 5020 Salzburg
 ☎ +43 662 442833
 🏠 www.lidl.at/karriere
bewerbung@lidl.at

Messestand am JKU Karrieretag

18

Gesuchte Studienrichtungen

- JUS**
Rechtswissenschaften

- SOWI**
 Wirtschaftswissenschaften
 Wirtschaftspädagogik
 Sozialwirtschaft
 Soziologie
 Statistik
 Wirtschaftsinformatik

- TNF**
 Informatik
 Mathematik
 Informationselektronik
 Mechatronik
 Physik
 Chemie
 Kunststofftechnik

Lidl Österreich

Seit der Landeseröffnung 1998 hat sich Lidl Österreich als Lebensmittelhändler erfolgreich in Österreich etabliert und zählt mittlerweile 205 Standorte und beschäftigt knapp 4.500 MitarbeiterInnen. Das Unternehmen ist ein verlässlicher Partner und bietet neben einer überdurchschnittlichen Bezahlung einen sicheren Arbeitsplatz mit individuellen Weiterbildungsmöglichkeiten.

Dass sich die MitarbeiterInnen bei Lidl Österreich wohlfühlen, wurde erneut eindrucksvoll bestätigt: Lidl Österreich wurde 2015 bereits zum zweiten Mal in Folge vom anerkannten „Great Place to Work“-Institute als einer der besten Arbeitgeber Österreichs ausgezeichnet.

Unternehmensdaten

Branche Handel	Standorte über 200 Standorte österreichweit
Niederlassungen Österreich 205	Niederlassungen international k.A.
Beschäftigte gesamt 4.500	Akademiker k.A.
Aufgaben für Jungakademiker k.A.	Diplomarbeiten Ja

Am JKU Karrieretag betreut dich



Thomas Gasser



„ICH BIN STOLZ
AUF JEDEN EINZELNEN VON UNS.“

Alexander Deopito

Es gibt dafür 4.500 beste Gründe: alle unsere Mitarbeiterinnen und Mitarbeiter. Sie leben unsere Unternehmenswerte und repräsentieren uns tagtäglich mit Stolz als echte Botschafter. **We love what we do.**



„ICH BIN STOLZ
AUF DIE CHANCEN, DIE WIR BIETEN.“

Bettina Liccardi

Lidl Österreich ermöglicht es, Familien- und Berufsleben optimal zu vereinbaren. Damit schaffen wir Chancen und Perspektiven für alle. **Das zeichnet uns aus.**

WOLLEN AUCH SIE INS TEAM?

Entdecken Sie unsere vielseitigen Stellenangebote auf www.lidl.at/karriere



„ICH BIN STOLZ
AUF UNSER WIR-GEFÜHL.“

Lydia Kaltenbrunner

„Wir“ sind mehr als ein Team und wir leben dieses „Wir“ Tag für Tag, von Mensch zu Mensch. Mit Wertschätzung, Vertrauen und Einsatz. Wir sorgen dafür, dass sich Lidl lohnt. **Für jeden von uns.**



„ICH BIN STOLZ
AUF UNSER ENGAGEMENT.“

Hannes Teschl

Engagierte Mitarbeiterförderung – umfassend und individuell – ist ein Top-Thema bei Lidl Österreich. Attraktive Aufstiegs- und Karrieremöglichkeiten in allen Bereichen machen uns stark. **Das gibt Sicherheit.**



HAINZL INDUSTRIESYSTEME

GmbH



✉ Industriezeile 56 Postfach 100, 4021 Linz
☎ +43 732 7892-186
🏠 www.hainzl.at

Messestand am JKU Karrieretag

19

Gesuchte Studienrichtungen

JUS

Rechtswissenschaften



SOWI

Wirtschaftswissenschaften

Wirtschaftspädagogik

Sozialwirtschaft

Soziologie

Statistik

Wirtschaftsinformatik



TNF

Informatik

Mathematik

Informationselektronik

Mechatronik

Physik

Chemie

Kunststofftechnik

HAINZL INDUSTRIESYSTEME GmbH

Wir, HAINZL INDUSTRIESYSTEME sind ein führender europäischer Systemanbieter in der Fluid- und Antriebstechnik, der Handhabungs- und Automatisierungstechnik sowie der Gebäudetechnik mit Stammsitz in Linz.

Für unsere Kunden aus dem Maschinen-, Anlagen- und Fahrzeugbau, der Energiewirtschaft und der Gebäude- und Infrastrukturerrichtung erfüllen wir hinsichtlich Qualität, Sicherheit und Nachhaltigkeit höchste internationale Ansprüche.

Um diesen Ansprüchen gerecht zu werden, bauen wir auf engagierte und kompetente Mitarbeiter und Mitarbeiterinnen, die über einen langen Zeitraum mit dem Unternehmen verbunden sind und sich jeden Tag neuen Aufgaben und Herausforderungen stellen. Das Wohlbefinden und die Zufriedenheit unserer Mitarbeiter spielen dabei eine wichtige Rolle. Denn am Ende des Tages sind es unsere Mitarbeiter, die hinter unserem Erfolg stehen.

Als eigentümergeführtes Unternehmen sind wir für unsere Kunden und Lieferanten ein verlässlicher Partner und für unsere Mitarbeiter ein stabiler und attraktiver Arbeitgeber. Wir bieten für unterschiedlichste Berufsgruppen interessante Tätigkeitsfelder und schaffen somit „Perspektiven mit Begeisterung“.

Unternehmensdaten

Branche

Industrielle Automation, Maschinen- und Anlagenbau

Standorte

AT: Linz, Steyr, Reisenberg, DE

Niederlassungen Österreich

3

Niederlassungen international

1

Beschäftigte gesamt

750

Akademiker

k.A.

Aufgaben für Jungakademiker

k.A.

Diplomarbeiten

Ja

Am JKU Karrieretag betreut dich



Mag. Carina Windhager
c.windhager@hainzl.at

BRP-Powertrain GmbH & Co KG

BRP-Powertrain GmbH & Co KG, das Gunskirchner Tochterunternehmen von Bombardier Recreational Products Inc. (BRP), ist führend in der Entwicklung und Produktion von innovativen Rotax 4- und 2-Takt-Hochleistungsmotoren sowohl für BRP-Produkte wie Ski-Doo- und Lynx Motorschlitten, Sea-Doo Jetboote, Can-Am Gelände- und Side-by-side-Fahrzeuge sowie Roadster als auch für Motorräder, Karts, Ultraleicht- und Leichtflugzeuge.

Das Unternehmen hat in den letzten 50 Jahren mehr als 350 Motorenmodelle für Freizeitfahrzeuge entwickelt und über 7 Mio. Motoren produziert. Wenn Sie die Dynamik und Sicherheit eines erfolgreichen Unternehmens schätzen, in einem professionellen Arbeitsumfeld Ihr Bestes geben wollen und unsere Leidenschaft für außergewöhnliche Produkte teilen, dann erwarten Sie vielfältige Aufgaben bei BRP-Rotax.

Wir freuen uns auf Ihre Bewerbung.



- ✉ Rotaxstraße 1, 4623 Gunskirchen
- ☎ +43 7246-601
- 🏠 www.brp.com, www.rotax.com

Messestand am JKU Karrieretag



Unternehmensdaten

Branche Industrie	Standort Gunskirchen
Niederlassungen Österreich 1	Niederlassungen international 1
Beschäftigte gesamt 1.100	Akademiker 11 %
Aufgaben für Jungakademiker Einstiegspositionen, Praktika	Diplomarbeiten Ja

Am JKU Karrieretag betreuen dich



DI Kurt Feichtinger
Manager Human Resources
jobspowertrain@brp.com



Mag. Cornelia Konrad
Manager Human Resources
jobspowertrain@brp.com

Gesuchte Studienrichtungen

- JUS**
 - Rechtswissenschaften
- SOWI**
 - Wirtschaftswissenschaften**
 - Wirtschaftspädagogik
 - Sozialwirtschaft**
 - Soziologie
 - Statistik
 - Wirtschaftsinformatik**
- TNF**
 - Informatik**
 - Mathematik
 - Informationselektronik
 - Mechatronik**
 - Physik
 - Chemie
 - Kunststofftechnik



✉ Europaplatz 1a, 4020 Linz
 ☎ +43 732 6596-27714
 📧 bewerbung@rlbooe.at

Messestand am JKU Karrieretag

21

Gesuchte Studienrichtungen

- JUS**
Rechtswissenschaften

- SOWI**
Wirtschaftswissenschaften
Wirtschaftspädagogik
Sozialwirtschaft
Soziologie
Statistik
Wirtschaftsinformatik

- TNF**
Informatik
Mathematik
Informationselektronik
Mechatronik
Physik
Chemie
Kunststofftechnik

Raiffeisenlandesbank Oberösterreich AG

Unsere Vielfalt – Ihre Chance

Die Raiffeisenbankengruppe OÖ ist mit ca. 937.000 Kunden die stärkste regionale Bankengruppe Österreichs und der wichtigste finanzielle Nahversorger im Bundesland.

Für junge Mitarbeiter/innen ergibt sich sowohl im klassischen Bankbereich als auch bei den vielfältigen Tochterunternehmen ein ansprechendes und verantwortungsvolles Aufgabenspektrum.

Ob bei Trainee-Programmen, der Raiffeisenlandesbank-Akademie zur Förderung von Nachwuchs-Führungskräften oder speziellen E-Learning-Schulungen – jede(r) Mitarbeiter/in durchläuft eine maßgeschneiderte Ausbildung. Fach- und Persönlichkeitstrainings sind dabei zwei gleichwertige Schwerpunkte.

Weitere Informationen zu Karrieremöglichkeiten als Absolvent/in unter: www.enteryourfuture.at

Unternehmensdaten

Branche Banken/Versicherungen	Standorte AT, DE, CZ
Niederlassungen Österreich Linz	Niederlassungen international k.A.
Beschäftigte gesamt 3.000	Akademiker k.A.
Aufgaben für Jungakademiker Fachexperte/in oder Kundenbetreuer/in	Diplomarbeiten Ja

Am JKU Karrieretag betreuen dich



Mag. Birgit Lattner-Drobny
lattner-drobny@rlbooe.at



Claudia Strauß, BA
strauss@rlbooe.at



**Enter Your
Future** ▶▶

Unsere Vielfalt – Ihre Chance als UniversitätsabsolventIn im Konzern der Raiffeisenlandesbank OÖ

Als stärkste Regionalbank Österreichs setzt Raiffeisen Oberösterreich auf Menschen, die ihre Gestaltungskraft, ihre Verantwortung und Motivation einbringen. Ihnen steht ein großes Spektrum an Berufsbildern und Karrierechancen mit interessanten Aufgabstellungen, die weit über das Kernbankgeschäft hinaus gehen, zur Verfügung.

Um weiterhin so erfolgreich zu sein, setzen die Raiffeisenlandesbank OÖ und die oberösterreichischen Raiffeisenbanken auf die besten Köpfe des Landes.

Unsere aktuellen Karrieremöglichkeiten finden Sie auf unserem Jobportal

www.enteryourfuture.at



www.enteryourfuture.at

[.com/company/raiffeisenooe](http://www.enteryourfuture.at/com/company/raiffeisenooe)



**Raiffeisen Landesbank
Oberösterreich**



✉ Museumstraße 15, 4020 Linz
 ☎ +43 732 774200-0
 🏠 www.diefinanzplaner.at

Messestand am JKU Karrieretag



Gesuchte Studienrichtungen

- JUS**

- Rechtswissenschaften

- SOWI**

- Wirtschaftswissenschaften

- Wirtschaftspädagogik

- Sozialwirtschaft

- Soziologie

- Statistik

- Wirtschaftsinformatik

- TNF**

- Informatik

- Mathematik

- Informationselektronik

- Mechatronik

- Physik

- Chemie

- Kunststofftechnik

dieFinanzplaner

dieFinanzplaner sind die Experten für unabhängige und ganzheitliche Finanzplanung für Akademiker, anspruchsvolle Privatkunden und Freiberufler.

Wir bei dieFinanzplaner reden gerne. Am liebsten mit Ihnen. Aber noch lieber denken wir nach – über Sie und Ihr Leben, über uns und was wir besser machen können. Einige Antworten haben wir schon. Zum Beispiel, wie Finanzberatung heute aussehen soll: Wir wollen Ihnen und Ihren Vorstellungen mit Respekt begegnen. Seit fast 20 Jahren arbeiten wir mit Kunden, die sich nicht mit dem Zweitbesten zufriedengeben. Wir hören Ihnen ganz genau zu: Wo stehen Sie? Wohin wollen Sie? Was sind Ihre Ziele, Ihre Wünsche? Es sind spannende Geschichten, die dieFinanzplaner Kunden erzählen. Wir revanchieren uns dafür mit Know-how: Welches Finanzprodukt passt zu Ihnen – heute, morgen und übermorgen? Wir arbeiten unabhängig und sind an keine Produkthanbieter gebunden.

Wir suchen zur Verstärkung unseres Teams einen: Financial Consultant. Als Financial Consultant entwickeln Sie maßgeschneiderte Finanzkonzepte für Ihre Klienten und betreuen sie kompetent, diskret und kontinuierlich in allen Finanzfragen als strategischer Partner.

Unternehmensdaten

Branche	Standort
Dienstleistung	1
Niederlassungen Österreich	Niederlassungen international
1	0
Beschäftigte gesamt	Akademiker
k.A.	k.A.
Aufgaben für Jungakademiker	Diplomarbeiten
Junior Financial Consultant	Nein

Am JKU Karrieretag betreuen dich



Mag. Hannes Gruber, MBA CFP
 Geschäftsführer
hannes.gruber@diefinanzplaner.at



Mag. Florian Märzendorfer
 Geschäftsführer
florian.maerzendorfer@diefinanzplaner.at

HASLINGER / NAGELE & PARTNER RECHTSANWÄLTE GMBH

HASLINGER / NAGELE & PARTNER RECHTSANWÄLTE GMBH ist eine international tätige Sozietät von Wirtschafts- und Unternehmensanwälten mit Standorten in Linz und Wien.

Einer unserer Schwerpunkte ist das Unternehmens- und Gesellschaftsrecht sowie das Bankenrecht. Unser Ziel sind rasche praxisorientierte Lösungen für die Probleme unserer national und international tätigen Klienten aus Gewerbe, Industrie, dem Banken- und Dienstleistungssektor sowie der öffentlichen Hand. Im Zuge des FORMAT-Rankings werden wir jährlich als führende Bundesländerkanzlei im Wirtschafts- und Unternehmensrecht genannt.

Berufseinsteigern bieten wir ein angenehmes Arbeitsklima, eine gründliche Einschulung, eine kontinuierliche persönliche und fachliche Weiterentwicklung sowie eine überdurchschnittliche Entlohnung. Rechtsanwaltsanwärtern bietet sich ein breites Ausbildungsspektrum mit Rotationsmöglichkeiten zwischen den einzelnen fachspezifischen Teams unserer Kanzlei (Bank- und Kapitalmarktrecht, Gesellschafts- und Unternehmensrecht, Arbeitsrecht, Insolvenz- und Sanierungsrecht, Strafrecht, IP/IT-Recht usw).



✉ Roseggerstraße 58, 4020 Linz
☎ +43 732 784331-0
🏠 www.haslinger-nagele.com

Messestand am JKU Karrieretag

23

Unternehmensdaten

Branche Rechtsberatung	Standorte Linz und Wien
Niederlassungen Österreich 2	Niederlassungen international k.A.
Beschäftigte gesamt 100	Akademiker 50
Aufgaben für Jungakademiker Rechtsanwaltsanwärter	Diplomarbeiten Nein

Am JKU Karrieretag betreuen dich



Julia Eder, BSc. MSc.
karrriere@haslinger-nagele.com



Mag. Andreas Rothmann



Dr. Kerstin Weber

Gesuchte Studienrichtungen

JUS

Rechtswissenschaften

SOWI

Wirtschaftswissenschaften

Wirtschaftspädagogik

Sozialwirtschaft

Soziologie

Statistik

Wirtschaftsinformatik

TNF

Informatik

Mathematik

Informationselektronik

Mechatronik

Physik

Chemie

Kunststofftechnik

Magna Powertrain

Engineering Center Steyr GmbH & Co KG



✉ Steyrer Straße 32, 4300 St. Valentin
☎ +43 7435 501-0
🌐 ecs.magna.com

Messestand am JKU Karrieretag



Gesuchte Studienrichtungen

JUS

Rechtswissenschaften

✕ SOWI

Wirtschaftswissenschaften

Wirtschaftspädagogik

Sozialwirtschaft

Soziologie

Statistik

Wirtschaftsinformatik

✕ TNF

Informatik

Mathematik

Informationselektronik

Mechatronik

Physik

Chemie

Kunststofftechnik

Magna Powertrain – Engineering Center Steyr GmbH & Co KG

Magna International ist der am meisten diversifizierte Zulieferer für die Automobilindustrie weltweit. Das Engineering Center Steyr (ECS) entstand aus der ursprünglichen Steyr Daimler Puch AG und ist innerhalb von Magna das „Center of Excellence“ für weltweite Entwicklungsdienstleistungen. Zum umfangreichen Portfolio des ECS gehören:

- System-Entwicklung und -Architektur
- Elektrifizierung von Fahrzeugen
- Entwicklungsdienstleistungen vom PKW bis zum Nutzfahrzeug
- Motoren Entwicklung
- Antriebsstrang Entwicklung
- Elektrik, Elektronik und Mechatronik
- Versuchsdienstleistungen
- Software und Simulation
- Prototypenherstellung und Produktion

Neben umfangreichen Testeinrichtungen, wie z.B. einer hauseigenen Teststecke, Rollenprüfstand und Betriebsfestigkeitslabor werden im ECS auch die Softwareprodukte FEMFAT (Lebensdauerberechnung) und KULI (Energie Management) entwickelt, die zahlreiche namhafte Automobilhersteller verwenden. Zudem bieten wir attraktive Einstiegsgehälter entsprechend Ausbildung und Erfahrung und umfangreiche Sozialleistungen, wie Mitarbeitergewinnbeteiligung, Ermäßigungen, Gesundheitsprogramm, usw.)

Unternehmensdaten

Branche	Automobilindustrie	Standorte	AT: St. Valentin, Traiskirchen, Albersdorf, BR: Resende, JP: Tokio, CN: Shanghai
Niederlassungen Österreich	3	Niederlassungen international	3
Beschäftigte gesamt	800	Akademiker	600
Aufgaben für Jungakademiker	Berechnung, Software Entwicklung, Konstruktion, Versuch	Diplomarbeiten	Ja

Am JKU Karrieretag betreut dich



Mag. Doris Mayrhofer
doris.mayrhofer@magna.com

Software Quality Lab GmbH

Software Quality Lab ist ein Unternehmen mit Standorten in Österreich (Linz, Wien, Lustenau), Deutschland (München) und neu in der Schweiz (Basel), das seine Kunden herstellerneutral berät und Dienstleistungen erbringt, die die Qualität und Effizienz von Prozessen, Projekten und Produkten im System- und Software-Entwicklungs-Umfeld sicherstellen und optimieren.

Leistungsbereiche:

- Prozess- und Methodenberatung für die System- und SW-Entwicklung
- Test-Management, Test-Automatisierung, Test-Durchführung
- externes Testcenter für System- und SW-Entwickler
- Konzeption und Aufbau von Testständen
- End-to-End-Testen, Konzeption und Durchführung von HIL, SIL
- Projektbegleitendes Qualitätsmanagement
- Tool Evaluierung (Test-Tools, Requirements-Tools)
- Software-Validierung
- Schulungen im Testen, Entwicklung und Requirements-Engineering
- Prüfung, Gutachten und Bewertung von Prozessen, Projekten und Produkten

Unternehmensdaten

Branche Dienstleistung	Standorte AT: Linz, Wien, Lustenau, DE: München, CH: Basel
Niederlassungen Österreich 3	Niederlassungen international 2
Beschäftigte gesamt 50	Akademiker ca. 50 %
Aufgaben für Jungakademiker Projektmitarbeit, Forschungsmitarbeit, Studien-Durchführung, Tool-Evaluierung	Diplomarbeiten Ja

Am JKU Karrieretag betreuen dich



DI Johannes Bergmann
backoffice@software-quality-lab.com



Petra Bergmann
info@software-quality-lab.com



- ✉ Gewerbepark Urfahr 6, 4040 Linz
- ☎ +43 732 890072400
- 🏠 www.software-quality-lab.com

Messestand am JKU Karrieretag

25

Gesuchte Studienrichtungen

JUS

Rechtswissenschaften

✘ SOWI

Wirtschaftswissenschaften

Wirtschaftspädagogik

Sozialwirtschaft

Soziologie

Statistik

Wirtschaftsinformatik

✘ TNF

Informatik

Mathematik

Informationselektronik

Mechatronik

Physik

Chemie

Kunststofftechnik



✉ Römerstraße 39, 4600 Wels
☎ +43 50 111100-699
🏠 www.xxxlutz.at

Messestände am JKU Karrieretag



Gesuchte Studienrichtungen

- JUS**
Rechtswissenschaften
- SOWI**
Wirtschaftswissenschaften
Wirtschaftspädagogik
Sozialwirtschaft
Soziologie
Statistik
Wirtschaftsinformatik
- TNF**
Informatik
Mathematik
Informationselektronik
Mechatronik
Physik
Chemie
Kunststofftechnik

XXXLutz KG

Über 10 Millionen Stammkunden in Europa

Bei XXXLutz versteht man es, für alle Konsumenten die ihren Wünschen entsprechenden Einrichtungsgegenstände in verschiedenen Preislagen und Qualitätsstufen anzubieten.

XXXLutz steht nicht nur für gute Beratungen und umfassende Information, sondern auch für eine entspannte Atmosphäre, die das Einkaufen zu einem angenehmen Erlebnis werden lässt.

An die Vorkenntnisse und Erfahrungen angepasste Traineeprogramme und laufende Aus- und Weiterbildung bieten Absolventen/innen ausgezeichnete Chancen zum Karrierestart in einem erfolgreichen, internationalen Unternehmen.

Unternehmensdaten

Branche Möbelhandel	Standorte k.A.
Niederlassungen Österreich 45 Filialen, 8 Logistikstandorte	Niederlassungen international k.A.
Beschäftigte gesamt 18.500	Akademiker k.A.
Aufgaben für Jungakademiker Traineeprogramm Sales & Logistik	Diplomarbeiten Nein

Am JKU Karrieretag betreut dich



Nicole Lindinger
n.lindinger@lutz-marketing.at

EV Group GmbH

EV Group (EVG) ist der führende Hersteller von Prozessanlagen zur Waferbearbeitung für die Halbleiterindustrie, die Mikrosystemtechnik und die Nanotechnologie. In enger Zusammenarbeit mit einem weltweiten Kundenkreis entwickelt EV Group ausgereifte Anlagen zur Herstellung von Mikro- und Nanobauteilen.

Das Produktspektrum umfasst Lithographieanlagen, Waferbondanlagen und Inspektionssysteme, welche am Firmenstandort in St. Florian gefertigt werden.



✉ DI Erich Thallner Straße 1, 4782 St. Florian/Inn
☎ +43 7712 5311-0
🏠 www.evgroup.com

Messestand am JKU Karrieretag

28

Unternehmensdaten

Branche Maschinenbau	Standorte St. Florian, US, JP, KR, TW, CN
Niederlassungen Österreich 1	Niederlassungen international 6
Beschäftigte gesamt 750	Akademiker k.A.
Aufgaben für Jungakademiker k.A.	Diplomarbeiten Ja

Am JKU Karrieretag betreut dich



Mag. Martin Steinmann
m.steinmann@evgroup.com

Gesuchte Studienrichtungen

JUS

Rechtswissenschaften



SOWI

Wirtschaftswissenschaften

Wirtschaftspädagogik

Sozialwirtschaft

Soziologie

Statistik

Wirtschaftsinformatik



TNF

Informatik

Mathematik

Informationselektronik

Mechatronik

Physik

Chemie

Kunststofftechnik



✉ Hafenstraße 47-51, 4020 Linz
☎ +43 732 9015-1059
🏠 jobs.bet-at-home.com

Messestand am JKU Karrieretag



Gesuchte Studienrichtungen

- JUS**
Rechtswissenschaften

- SOWI**
Wirtschaftswissenschaften
Wirtschaftspädagogik
Sozialwirtschaft
Soziologie
Statistik
Wirtschaftsinformatik

- TNF**
Informatik
Mathematik
Informationselektronik
Mechatronik
Physik
Chemie
Kunststofftechnik

bet-at-home.com Entertainment GmbH

Der bet-at-home.com AG Konzern ist eine europaweit führende Unternehmensgruppe im Bereich Online-Glücksspiel sowie Online-Sportwetten und zählt speziell in den deutschsprachigen Ländern sowie in Osteuropa zu den populärsten Wettanbietern Europas. Aufgrund der innovativen Expansionspolitik bieten sich Herausforderungen und Weiterentwicklungsmöglichkeiten.

Unternehmensdaten

Branche IT, Telekommunikation, Sport und Unterhaltung	Standorte Linz, Malta
Niederlassungen Österreich 1	Niederlassungen international 1
Beschäftigte gesamt 270	Akademiker 45 %
Aufgaben für Jungakademiker k.A.	Diplomarbeiten Ja

Am JKU Karrieretag betreuen dich



Mag. Katja Spitzwieser
recruitment@bet-at-home.com



Mag. Claudia Konnerth
recruitment@bet-at-home.com

Silhouette International

Schmied AG

Silhouette International Schmied AG

Das Tätigkeitsfeld von Silhouette International Schmied AG umfasst Design, Produktion und Vertrieb von Brillenfassungen und Sonnenbrillen aus Metall und Kunststoff. Neben der Eigenmarke Silhouette erzeugt das Unternehmen auch Brillen für die Lizenzmarke adidas Performance eyewear.

Mit diesen zwei Marken erreicht Silhouette sehr breite Marktsegmente und bietet die passenden Produkte für unterschiedliche Zielgruppen an. Das Unternehmen mit Sitz in Linz ist mit einem weltweiten Vertriebsnetz in mehr als 90 Ländern vertreten. Ein Exportanteil von über 95 % unterstreicht die internationale Ausrichtung. Silhouette wird von zwei Vorständen geführt.

Menschen im Mittelpunkt

Ein brillanter Kopf mag dann und wann eine bahnbrechende Idee haben. Aber wir sind uns sicher, dass wir nachhaltigen Erfolg nur durch ein brillantes Team voll Überzeugung und Begeisterung, Vertrauen und Stolz erreichen – kurz: durch fabelhafte Menschen. Wir vereinen sie in unserem Team von DesignerInnen und Produkt(ions)spezialistInnen, Vertriebs- und MarketingexpertInnen, TechnikerInnen und internen DienstleisterInnen. Wir sind ein Familienunternehmen und sehen mit großem Stolz hinauf zu den Sternen, in dem Bewusstsein, dass sogar AstronautInnen durch ihre Silhouette auf die Erde herunterblick(t)en.

Unternehmensdaten

Branche Industrie, Handel	Standorte Linz, weltweit
Niederlassungen Österreich 1	Niederlassungen international 14
Beschäftigte gesamt 1.500	Akademiker k.A.
Aufgaben für Jungakademiker k.A.	Diplomarbeiten Ja

Am JKU Karrieretag betreut dich



Mag. Verena Kajtar
v.kajtar@silhouette.com



- ✉ Ellbognerstraße 24, 4021 Linz
- ☎ +43 732 3848-0
- 🏠 www.silhouette-international.com

Messestand am JKU Karrieretag

30

Gesuchte Studienrichtungen

JUS

Rechtswissenschaften

✘ SOWI

Wirtschaftswissenschaften

Wirtschaftspädagogik

Sozialwirtschaft

Soziologie

Statistik

Wirtschaftsinformatik

✘ TNF

Informatik

Mathematik

Informationselektronik

Mechatronik

Physik

Chemie

Kunststofftechnik



✉ Gruberstraße 32, 4020 Linz
☎ +43 57891
🌐 www.keinesorgen.at

Messestand am JKU Karrieretag

31

Gesuchte Studienrichtungen

- JUS**
Rechtswissenschaften
- SOWI**
Wirtschaftswissenschaften
Wirtschaftspädagogik
Sozialwirtschaft
Soziologie
Statistik
Wirtschaftsinformatik
- TNF**
Informatik
Mathematik
Informationselektronik
Mechatronik
Physik
Chemie
Kunststofftechnik

OÖ Versicherung AG

Keine Sorgen!

Wir sind die Versicherung Nummer 1 in Oberösterreich.

Aus eigener Kraft finanziertes Wachstum am Markt bei gleichzeitig sinkender Schadenquote ist für einen Versicherer der Idealzustand. War bereits das vorangegangene Versicherungsjahr ein erfreuliches, konnte die Oberösterreichische begünstigt durch ausbleibende Naturkatastrophen 2014 ein „Ausnahmejahr“ verbuchen. Mit einer ausgewogenen Versicherungstechnik und einem spürbaren Prämienzuwachs – nicht nur in der Sparte Leben, sondern auch im Sachbereich – unterstreicht die Oberösterreichische Versicherung einmal mehr ihre Position als Marktführer in unserem Heimatbundesland.

Das Geschäftsmodell eines nah am Kunden operierenden Unternehmens, das seine Kundinnen und Kunden vor Ort, ihre individuellen Bedürfnisse und Risiken kennt, wurde klar bestätigt: Mehr als 430.000 Versicherungsnehmerinnen und Versicherungsnehmer setzen auf die Handschlagqualität und Kontinuität der Oberösterreichischen.

Unternehmensdaten

Branche Versicherungswesen	Standorte Linz, Graz, Salzburg, Hanau
Niederlassungen Österreich 45	Niederlassungen international 1
Beschäftigte gesamt 889	Akademiker 11 %
Aufgaben für Jungakademiker Vertrag, Schaden, Vertrieb, IT, Recht, Controlling, HR	Diplomarbeiten Ja

Am JKU Karrieretag betreut dich



Dr. Gudula Scheiblberger
gudula.scheiblberger@ooev.at

Runtastic GmbH

“We are one team with one shared vision, that is what keeps us strong. We are always searching for exceptional talents – those who are working to bring that extra something to the team.” (Florian Gschwandtner)

Founded in 2009, Runtastic has rapidly grown into an innovative ecosystem of apps, hardware products and online services that tracks and manages health as well as fitness data. With 140 million downloads and 65 million registered users, we are a recognized leader in fitness app development. Together with our strategic partner adidas, we will take our business to the next level and strive for our vision – to motivate every individual to live a more active and happier life.

As employer, we are very proud to have 140 team members from over 25 nations. Each Runtastic regularly works in our headquarters in Pasching/Linz. It is located in the middle of a shopping mall with a gym that is free for our employees. Frequent team events help you quickly integrate into our team and get to know the most exciting spots of Austria. Thanks to our regularly offered workouts and trips, we live the active and healthy lifestyle we are promoting with our products.

Runtastic gives you the chance of actively shaping our future's success in a fun and open start-up environment.

Get to know us at our booth!

Unternehmensdaten

Branche IT/Telekommunikation	Standorte Pasching, Wien
Niederlassungen Österreich 2	Beschäftigte gesamt 140
Aufgaben für Jungakademiker k.A.	Diplomarbeiten k.A.

Am JKU Karrieretag betreuen dich



Isabella Schmidhuber
career@runtastic.com



Mag. Monika Dauterive
career@runtastic.com



✉ Pluskaufstraße 7, 4061 Pasching/Linz
☎ +43 660 6616069
🌐 www.runtastic.com

Messestand am JKU Karrieretag

32

Gesuchte Studienrichtungen

JUS

Rechtswissenschaften

✘ SOWI

Wirtschaftswissenschaften

Wirtschaftspädagogik

Sozialwirtschaft

Soziologie

Statistik

Wirtschaftsinformatik

✘ TNF

Informatik

Mathematik

Informationselektronik

Mechatronik

Physik

Chemie

Kunststofftechnik



✉ Untere Donaulände 28, 4020 Linz
 ☎ +43 732 7802-0
 🌐 www.oberbank.com

Messestand am JKU Karrieretag



Gesuchte Studienrichtungen

- JUS**
Rechtswissenschaften

- SOWI**
Wirtschaftswissenschaften
Wirtschaftspädagogik
Sozialwirtschaft
Soziologie
Statistik
Wirtschaftsinformatik

- TNF**
Informatik
Mathematik
Informationselektronik
Mechatronik
Physik
Chemie
Kunststofftechnik

Oberbank AG

Als unabhängige und dynamische Regionalbank im Herzen Europas sind wir seit mehr als 145 Jahren für unsere KundInnen kompetenter Ansprechpartner in allen Angelegenheiten der Finanzdienstleistung.

Zur nachhaltigen Absicherung unseres Erfolgs setzen wir auf organisches Wachstum durch weitere Filialgründungen. Mit rund 160 Filialen in Österreich, Bayern, Tschechien, Ungarn und der Slowakei wird damit unsere starke Position in den bestehenden Märkten gefestigt. Einen wichtigen Erfolgsfaktor stellen unsere mehr als 2.000 MitarbeiterInnen dar. Sie stehen für fachkundige Beratung und optimale Unterstützung unserer Privat- und FirmenkundInnen in allen Geldangelegenheiten.

Wir investieren in die Zukunft unserer MitarbeiterInnen und bieten neben spannenden Herausforderungen ein weitreichendes Aus- und Weiterbildungsangebot sowie ausgezeichnete Aufstiegschancen im In- und Ausland. Sicherheit, Vertrauen und Zuverlässigkeit – wesentliche Säulen unserer zeitlos modernen Werte – geben Halt und Orientierung.

Start. Karriere. Oberbank.

Unternehmensdaten

Branche Banken/Versicherungen	Standorte AT, DE, HU, SK, CZ
Niederlassungen Österreich 100	Niederlassungen international 58
Beschäftigte gesamt 2.274	Akademiker 500
Aufgaben für Jungakademiker Nachwuchsführungskraft Vertrieb, Fach-SpezialistIn	Diplomarbeiten Nein

Am JKU Karrieretag betreut dich



Mag. Andrea Lehner
andrea.lehnerPER@oberbank.at

STIWA Holding GmbH

Mit einem jährlichen Umsatz von über 150 Millionen Euro und 1.300 Mitarbeitern ist die STIWA Group ein in Europa führendes Unternehmen im Bereich der Produkt- und Montageautomation.

Neben dem Kerngeschäft der Hochleistungsautomation zählen die Produkt- und Softwareentwicklung für Fertigungsautomation, Zulieferproduktion von hochwertigen Metall- und Kunststoffbaugruppen, energieeffiziente Gebäudetechnik sowie Laborautomation zu den Kernkompetenzen der Gruppe.

Das Unternehmen befindet sich zu 100 Prozent in Familienbesitz und ist ein Leitbetrieb der österreichischen Wirtschaft. Als Firmengruppe mit einer äußerst jungen Belegschaft zeichnet sich die STIWA Group zudem durch eine hohe durchschnittliche Betriebszugehörigkeit von über 10 Jahren aus. Um allen Anforderungen, den hohen technischen Erfordernissen sowie neuen Technologien gerecht zu werden, hat sich die STIWA Group mittlerweile zu einem der größten Industrieausbilder in Oberösterreich entwickelt und zahlreiche Kooperationen mit Bildungseinrichtungen aufgebaut. Zu den wesentlichsten Kunden zählen Blum, Greiner, VW, Thyssen Krupp, Brose, Bosch sowie Hilti.



- ✉ Salzburger Straße 52, 4800 Attnang-Puchheim
- ☎ +43 7674 603-944
- 🏠 www.stiwa.com

Messestand am JKU Karrieretag

34

Unternehmensdaten

Branche Industrie	Standorte 7
Niederlassungen Österreich 4	Niederlassungen international 3
Beschäftigte gesamt 1.300	Akademiker 9%
Aufgaben für Jungakademiker Information dazu auf www.stiwa.com	Diplomarbeiten Ja

Am JKU Karrieretag betreut dich



Florian Sachsenhofer
florian.sachsenhofer@stiwa.com

Gesuchte Studienrichtungen

JUS

Rechtswissenschaften

SOWI

Wirtschaftswissenschaften

Wirtschaftspädagogik

Sozialwirtschaft

Soziologie

Statistik

Wirtschaftsinformatik

✘ TNF

Informatik

Mathematik

Informationselektronik

Mechatronik

Physik

Chemie

Kunststofftechnik



✉ 33.a Straße 1, 3331 Kematen/Ybbs
☎ +43 7448 9000
🏠 www.knorr-bremse.at, www.ife-doors.com

Messestand am JKU Karrieretag



Gesuchte Studienrichtungen

JUS

Rechtswissenschaften

SOWI

Wirtschaftswissenschaften

Wirtschaftspädagogik

Sozialwirtschaft

Soziologie

Statistik

Wirtschaftsinformatik

TNF

Informatik

Mathematik

Informationselektronik

Mechatronik

Physik

Chemie

Kunststofftechnik

Knorr-Bremse GmbH
Division IFE Automatic Door Systems

**Creating the world of mobility –
Marktführerschaft kommt nicht von ungefähr**

Knorr-Bremse & IFE-Doors engagieren sich stark für den TechnikerInnen-Nachwuchs und betreuen eine Reihe von Studierenden im Rahmen von Praktikumssemestern, Bachelor-, Master- und Diplomarbeiten. Der Knorr-Bremse Konzern ist weltweit der führende Hersteller von Brems- und Sicherheitssystemen für Schienen- und Nutzfahrzeuge.

In Kematen befinden sich die Entwicklung und der Vertrieb von Türsystemen sowie Tür-Einstiegshilfen der Marke IFE. Am Standort Mödling entwickelt und produziert Knorr-Bremse Schienenbremssysteme und elektropneumatische Bremssteuerungsgeräte. Der Erfolg des Unternehmens gründet auf der Synergie der Bereiche Systeme für Schienen- und Nutzfahrzeuge sowie Türsysteme, der globalen Aufstellung des Konzerns sowie der Innovationskraft und Leistungsbereitschaft unserer MitarbeiterInnen.

Wir freuen uns auf junge Menschen mit Hausverstand, Gestaltungswillen, Mut zur Innovation und Teamgeist. Wir bieten Ihnen die optimale fachliche und persönliche Unterstützung für Ihren Start ins Berufsleben.

Unternehmensdaten

Branche Metallindustrie	Standorte Kematen/Ybbs, Mödling
Niederlassungen Österreich 2	Niederlassungen international 85
Beschäftigte gesamt 25.000	Akademiker 15 %
Aufgaben für Jungakademiker Entwicklung, Konstruktion, Sales & Project Management	Diplomarbeiten Ja

Am JKU Karrieretag betreuen dich



Elisabeth Steinkellner
elisabeth.steinkellner@ife-doors.com



Theresa Schönberger
theresa.schoenberger@knorr-bremse.com

MIC Customs Solutions

MIC Customs Solutions steht für höchste Global Trade Management-Kompetenz mit mehr als 25 Jahren Erfahrung. Als führendes Softwarehaus entwickeln, vertreiben und betreuen wir Zollsoftware-Lösungen für über 700 Kunden weltweit, darunter zahlreiche Global Player.

Gestalten auch Sie unseren erfolgreichen Weg mit!



Einblicke in die Welt von MIC:



www.youtube.com/watch?v=RUOQBnDEYwM
www.kununu.com/at/mic-datenverarbeitung1

Unternehmensdaten

Branche IT/Telekommunikation	Standorte AT: Linz (HQ), Salzburg, CH: Schaffhausen, DE: Erlangen, US: Vancouver, Southfield
Niederlassungen Österreich 2	Niederlassungen international 4
Beschäftigte gesamt 245	Akademiker 43 %
Aufgaben für Jungakademiker Software Development, Quality Assurance, Application Engineering	Diplomarbeiten Nein

Am JKU Karrieretag betreuen dich



Mag. Margit Bencic, MA, MSc.
Senior Manager Human Resources
recruiting@mic-cust.com



Ing. Andreas Neuhauser, MSc.

✉ Hafenstraße 24, 4020 Linz
 ☎ +43 732 778496-0
 🏠 www.mic-cust.com

Messestand am JKU Karrieretag

36

Gesuchte Studienrichtungen

JUS

Rechtswissenschaften

SOWI

Wirtschaftswissenschaften

Wirtschaftspädagogik

Sozialwirtschaft

Soziologie

Statistik

Wirtschaftsinformatik

TNF

Informatik

Mathematik

Informationselektronik

Mechatronik

Physik

Chemie

Kunststofftechnik



✉ Sierninger Straße 190, 4400 Steyr
 ☎ +43 50 883
 🏠 www.bmd.at

Messestand am JKU Karrieretag



Gesuchte Studienrichtungen

JUS

Rechtswissenschaften

SOWI

Wirtschaftswissenschaften

Wirtschaftspädagogik

Sozialwirtschaft

Soziologie

Statistik

Wirtschaftsinformatik

TNF

Informatik

Mathematik

Informationselektronik

Mechatronik

Physik

Chemie

Kunststofftechnik

BMD Systemhaus GmbH

BMD – We make business easy! BMD ist Gesamtlösungsanbieter: Wir bieten eine internationale Business-Software für alle Unternehmensbereiche an, die auf Kundenwunsch durch individuelle Anpassungen ergänzt werden kann. Qualitativ hochwertige Software, Technik, Schulung, Seminare und Support kommen aus EINER Hand.

Aufgrund unserer Produktführerschaft sind wir DER Ansprechpartner für Steuerberater und Unternehmen – von CRM über Rechnungswesen bis ERP. Stabilität und Innovation sind die Eckpfeiler, von denen aus unser Unternehmen seit 1972 einen konsequenten Wachstumskurs verfolgt. Mehr als 27.000 Kunden vertrauen auf die Software und den Support von BMD. Am Hauptstandort Steyr und an den Standorten Wien, Salzburg, Neuzeug, München, Hamburg, Budapest, Bratislava, Prag und Frauenfeld (Schweiz) stehen über 400 BMD Mitarbeiterinnen und Mitarbeiter für unsere Kundinnen und Kunden im Einsatz. Mit einer Frauenquote von nahezu 50 Prozent halten sich Kolleginnen und Kollegen in unserem Team die Waage. Die Arbeit in einem dynamischen, motivierten Team, die Möglichkeit sich weiterzuentwickeln, selbstständig und eigenverantwortlich zu arbeiten sowie ein familiäres Betriebsklima, zeichnen BMD als einen attraktiven Arbeitgeber aus.

Wenn auch Sie zu unserem Team gehören möchten, freuen wir uns über Ihren Besuch auf unserem Messestand!

Unternehmensdaten

Branche	IT/Telekommunikation	Standorte	Steyr, Wien, Salzburg, Neuzeug, München, Hamburg, Budapest, Bratislava, Prag, Frauenfeld
Niederlassungen Österreich	4	Niederlassungen international	6
Beschäftigte gesamt	400	Akademiker	165
Aufgaben für Jungakademiker	Software-Entwicklung, Consulting, Kunden-Support	Diplomarbeiten	Ja

Am JKU Karrieretag betreut dich



Mag. Romana C. Hausleitner
 jobs@bmd.at

TMS Turnkey

Manufacturing Solutions GmbH

TMS Turnkey Manufacturing Solutions GmbH

TMS Turnkey Manufacturing Solutions GmbH, ein Mitglied der kanadischen VALIANT Unternehmensgruppe, ist weltweit führend in der Herstellung innovativer Produktionslösungen für die Automobilindustrie.

TMS bietet als Full-Service Anbieter ein umfangreiches Portfolio an Kernkompetenzen von schlüsselfertigen Karosseriebauanlagen, Montage- und Fördertechnik, bis zu Powertrain-Wäscher- und Montagesystemen innerhalb Europas und im Asien-Pazifik-Raum.

Derzeit beschäftigt TMS an 10 Standorten in Österreich, Deutschland, Tschechien, Rumänien, Spanien und Russland 543 Mitarbeiter, die einen Jahresumsatz von € 159 Mio. erwirtschaften.



- ✉ Gaisbergerstraße 50, 4031 Linz
- ☎ +43 732 6593-8815
- 🏠 www.tms-at.com

Messestand am JKU Karrieretag

38

Unternehmensdaten

Branche Industrie	Standorte DE, ES, RO, CZ, RU
Niederlassungen Österreich 2	Niederlassungen international 10
Beschäftigte gesamt 543	Akademiker 20 %
Aufgaben für Jungakademiker k.A.	Diplomarbeiten Ja

Am JKU Karrieretag betreuen dich



Mag. Johanna Mannsbart
johanna.mannsbart@tms-at.com



Mag. Paul Hochmeier
paul.hochmeier@tms-at.com

Gesuchte Studienrichtungen

- JUS**
 - Rechtswissenschaften
- SOWI**
 - Wirtschaftswissenschaften
 - Wirtschaftspädagogik
 - Sozialwirtschaft
 - Soziologie
 - Statistik
 - Wirtschaftsinformatik
- TNF**
 - Informatik
 - Mathematik
 - Informationselektronik
 - Mechatronik
 - Physik
 - Chemie
 - Kunststofftechnik



✉ Lunzerstraße 78, BG 33, 4031 Linz
 ☎ +43 732 6987-4134
 🌐 www.vace.at

Messestand am JKU Karrieretag



Gesuchte Studienrichtungen

JUS

Rechtswissenschaften

SOWI

Wirtschaftswissenschaften

Wirtschaftspädagogik

Sozialwirtschaft

Soziologie

Statistik

Wirtschaftsinformatik

TNF

Informatik

Mathematik

Informationselektronik

Mechatronik

Physik

Chemie

Kunststofftechnik

Vace Engineering GmbH

VACE Engineering – Ihr Einstieg in die Industrie: Spezialisierung, Kontinuität und Qualität machten VACE zu einem führenden Anbieter hochwertiger Engineering- und Personaldienstleistungen für industrielle Partner in Österreich und Deutschland.

Mit Standorten in den attraktivsten Industrieregionen Österreichs (Linz, Wien und Graz) bieten wir Ihnen als Recruitingspezialist anspruchsvolle Jobs in den Bereichen Technik und Wirtschaft.

Wir bringen Menschen und Unternehmen zusammen. Unsere langjährigen Partnerschaften mit internationalen Konzernen sichern unseren Kunden Know-how und Ressourcen sowie unseren Mitarbeitern interessante berufliche Aufgaben und Perspektiven.

Drei gute Gründe für einen Berufseinstieg mit VACE:

- Entdecken Sie vielfältige und hochwertige Jobangebote.
- Entfalten Sie Ihr Potenzial innerhalb des VACE Portfolios.
- Erleben Sie eine langfristige Zusammenarbeit mit einem wachsenden Unternehmen.

Wir freuen uns auf ein persönliches Gespräch mit Ihnen!

Unternehmensdaten

Branche

Dienstleistung

Standorte

Linz, Wien, Graz, Süddeutschland

Niederlassungen Österreich

4

Niederlassungen international

4

Beschäftigte gesamt

500

Akademiker

60 %

Aufgaben für Jungakademiker

F&E, Entwicklung, Konstruktion, Sales

Diplomarbeiten

Nein

Am JKU Karrieretag betreut dich



Mag. Gerhard Summersberger
 gerhard.summersberger@vace.at

Robert Bosch AG

Die Bosch-Gruppe ist ein international führendes Technologie- und Dienstleistungsunternehmen und erwirtschaftete im Geschäftsjahr 2014 mit weltweit rund 360 000 MitarbeiterInnen einen Umsatz von 49 Milliarden Euro.

Die Aktivitäten gliedern sich in die vier Unternehmensbereiche Mobility Solutions, Industrial Technology, Consumer Goods sowie Energy and Building Technology. Die Bosch-Gruppe umfasst die Robert Bosch GmbH und ihre rund 440 Tochter- und Regionalgesellschaften in rund 60 Ländern. Inklusiv Handels- und Dienstleistungspartnern ist Bosch in rund 150 Ländern vertreten. Dieser weltweite Entwicklungs-, Fertigungs- und Vertriebsverbund ist die Voraussetzung für weiteres Wachstum.

In Österreich beschäftigt die Bosch-Gruppe insgesamt 2 832 MitarbeiterInnen und erzielte 2014 einen konsolidierten Umsatz von 869 Millionen Euro. Bosch ist seit 1899 in Österreich präsent und mit allen vier Unternehmensbereichen in Österreich vertreten. An den Standorten Wien, Linz und Hallein sind internationale Entwicklungs-Kompetenzzentren der Kraftfahrzeugtechnik angesiedelt.

Im Jahr 2014 meldete Bosch weltweit rund 4 600 Patente an. Strategisches Ziel der Bosch-Gruppe sind Lösungen für das vernetzte Leben. Mit innovativen und begeisternden Produkten und Dienstleistungen verbessert Bosch weltweit die Lebensqualität der Menschen. Bosch bietet „Technik fürs Leben“.



- ✉ Göllnergasse 15–17, 1030 Wien
- ☎ +43 1 79722-5501
- 🏠 www.bosch-career.at

Messestand am JKU Karrieretag



Unternehmensdaten

Branche	Standorte
Industrie	11
Niederlassungen Österreich	Niederlassungen international
16	150
Beschäftigte gesamt	Diplomarbeiten
360 000	Nein

Am JKU Karrieretag betreuen dich



Marlene Braun
marlene.braun@at.bosch.com



Peter Schröckelsberger
peter.schroeckelsberger@at.bosch.com

Gesuchte Studienrichtungen

JUS

Rechtswissenschaften

SOWI

Wirtschaftswissenschaften

Wirtschaftspädagogik

Sozialwirtschaft

Soziologie

Statistik

Wirtschaftsinformatik

✘ TNF

Informatik

Mathematik

Informationselektronik

Mechatronik

Physik

Chemie

Kunststofftechnik



✉ Wagramer Straße 19, 1220 Wien
 ☎ +43 1 21170-0
 🌐 www.ey.com/at/careers

Messestand am JKU Karrieretag



Gesuchte Studienrichtungen

- JUS**
Rechtswissenschaften

- SOWI**
Wirtschaftswissenschaften
Wirtschaftspädagogik
Sozialwirtschaft
Soziologie
Statistik
Wirtschaftsinformatik

- TNF**
Informatik
Mathematik
Informationselektronik
Mechatronik
Physik
Chemie
Kunststofftechnik

Unternehmensprofil

EY ist einer der globalen Marktführer in der Wirtschaftsprüfung, Steuerberatung, Transaktionsberatung und Managementberatung und ist in Österreich mit über 750 MitarbeiterInnen an den Standorten Wien, Linz, Salzburg und Klagenfurt vertreten.

Mit unserer Erfahrung, unserem Wissen und unseren Leistungen stärken wir weltweit das Vertrauen in die Wirtschaft und in die Finanzmärkte. Dafür sind wir bestens gerüstet: mit hervorragend ausgebildeten Mitarbeiterinnen und Mitarbeitern, dynamischen Teams, einer ausgeprägten Kundenorientierung und individuell zugeschnittenen Leistungen.

Unser Ziel ist es, die Funktionsweise wirtschaftlicher Prozesse in unserer Welt zu verbessern – für unsere Mitarbeiterinnen und Mitarbeiter, unsere Kunden sowie für die Gesellschaft, in der wir leben. Dafür steht unser weltweiter Anspruch „Building a better working world“.

Unternehmensdaten

Branche Consulting, Wirtschaftsprüfung, Steuerberatung	Standorte Wien, Linz, Salzburg, Klagenfurt
Niederlassungen Österreich 4	Niederlassungen international 150
Beschäftigte gesamt 212.000 (750 in Ö)	Akademiker k.A.
Aufgaben für Jungakademiker Wirtschaftsprüfung, Steuer- und Transaktionsberatung, Managementberatung	Diplomarbeiten nach Vereinbarung

Am JKU Karrieretag betreuen dich



Mag. Esther Brandner-Richter
Head of Human Resources



Mag. (FH) Claudia Kopitar
Human Resources

Linz Center of Mechatronics GmbH

Wir sind Partner für Forschung und Entwicklung mit Sitz im Science Park am Campus der Johannes Kepler Universität in Linz.

Basis unserer Dienstleistungen ist die Mechatronik, eine intelligente Vernetzung von Informatik, Mechanik und Elektronik. In dieser Disziplin gehören wir zur Weltspitze. Unsere Kunden sind internationale Großkonzerne wie auch heimische Mittelstands- bzw. Kleinbetriebe.

Unsere Schwerpunkte

- Entwicklung von Lösungen für die elektrische Antriebstechnik und Leistungselektronik, Motorprüfungen
- Entwicklung von Lösungen für die hydraulische Antriebstechnik, digitale Schaltventile, Prüftechnik
- Simulation von Bauteilen und Prozessen, Simulation dynamischer Problemstellungen, Regelungstechnik
- Rapid Prototyping, Fertigung von Prototypen und kleine Losgrößen
- Aktive und passive Schwingungs- und Schalldämpfung
- Sensorik, virtuelle Sensoren, drahtlose Kommunikation, Lokalisations-techniken
- Fehlererkennung in Anlagen und Maschinen
- Gesamtgeräteentwicklung
- Unterstützung bei der Serieneinführung und Inbetriebnahme

Unternehmensdaten

Branche Forschung und Entwicklung	Standort Linz
Niederlassungen Österreich 1	Niederlassungen international keine
Beschäftigte gesamt 110	Akademiker 90
Aufgaben für Jungakademiker Forschung und Entwicklung	Diplomarbeiten Ja

Am JKU Karrieretag betreut dich



Mag. Gerda Klammer
gerda.klammer@lcm.at



✉ Altenberger Straße 69, 4040 Linz
☎ +43 732 2468-6002
🏠 www.lcm.at

Messestand am JKU Karrieretag

42

Gesuchte Studienrichtungen

JUS

Rechtswissenschaften

✘ SOWI

Wirtschaftswissenschaften

Wirtschaftspädagogik

Sozialwirtschaft

Soziologie

Statistik

Wirtschaftsinformatik

✘ TNF

Informatik

Mathematik

Informationselektronik

Mechatronik

Physik

Chemie

Kunststofftechnik



✉ Polytec-Straße 1, 4063 Hörsching
 ☎ +43 7221 701-0
 🌐 www.polytec-group.com

Messestand am JKU Karrieretag

43

Gesuchte Studienrichtungen

JUS

Rechtswissenschaften

SOWI

Wirtschaftswissenschaften

Wirtschaftspädagogik

Sozialwirtschaft

Soziologie

Statistik

Wirtschaftsinformatik

TNF

Informatik

Mathematik

Informationselektronik

Mechatronik

Physik

Chemie

Kunststofftechnik

POLYTEC GROUP

Die POLYTEC GROUP ist ein führender Entwickler und Hersteller von hochwertigen Kunststoffteilen – mit 25 Standorten und mehr als 4.200 Mitarbeitern weltweit.

Das österreichische Unternehmen ist Komplettanbieter im Bereich Spritzguss, Spezialist für faserverstärkte Kunststoffe sowie Produzent von Originalzubehörteilen aus Kunststoff und Edelstahl. Als kompetenter Partner bietet POLYTEC zudem individuelle Industrielösungen aus Polyurethan und die zu deren Herstellung notwendigen Anlagen.

POLYTEC zählt renommierte Weltmarken der Automobilindustrie zu seinen Kunden, beliefert zunehmend aber auch Märkte außerhalb dieses Sektors. Wichtigste Erfolgskriterien sind innovative Technologien, perfekte Qualität und absolute Liefertreue kombiniert mit wettbewerbsfähigen Kosten.

Als Arbeitgeber möchten wir mehr sein, als nur ein notwendiger Teil Ihres Lebens. Wir möchten einen positiven Beitrag zu Ihrer persönlichen Weiterentwicklung leisten und Sie beim Erreichen Ihrer Karriereziele unterstützen, während Sie einen wesentlichen Beitrag zum Unternehmenserfolg leisten.

Unternehmensdaten

Branche

Automotive, Industrie

Standorte

AT: Hörsching, Marchtrenk, Ebensee
 DE, NL, BE, UK, SK, TR, CZ, US, HU, CN

Niederlassungen Österreich

3

Niederlassungen international

22

Beschäftigte gesamt

4.200

Akademiker

k.A.

Aufgaben für Jungakademiker

Projekt-/Qualitätsmanagement, Finance, Verfahrenstechnik, Engineering

Diplomarbeiten

Ja

Am JKU Karrieretag betreut dich



Lisa Huber
 lisa.huber@polytec-group.com



Dr. Stefan Gabriel
 stefan.gabriel@polytec-group.com

AMS OÖ JobExpress

AMS JobExpress Servicestelle des AMS am Linzer Hauptbahnhof

Das AMS OÖ bietet den OberösterreicherInnen eine kundenorientierte Servicestelle – den JobExpress. In zentraler Lage am Hauptbahnhof Linz stellt er ein Forum für Arbeitssuchende dar. Den KundInnen steht ein umfangreiches Selbstbedienungsangebot zur Verfügung. Qualifizierte BeraterInnen unterstützen bei der Arbeitssuche und informieren mit ihrem Know-how zu Themen rund um den Arbeitsmarkt.

Der AMS JobExpress soll für Dich eine Chance sein, aus der Dynamik des Arbeitsmarktes größtmöglichen Nutzen für die persönliche und berufliche Entwicklung zu ziehen. Um dir die Aktualisierung deines Lebenslaufes bzw. deiner Bewerbungsunterlagen zu erleichtern, bieten wir dir die Möglichkeit eines Checks deiner Bewerbungsunterlagen an. Dieses Service bieten wir auch online an.

Für ein **persönliches Gespräch** zum Check vereinbare einen Termin in unserer ServiceLine unter der Telefonnummer: 0810 810 500 (zum Ortstarif). Bringe jedenfalls deine vorbereiteten Bewerbungsunterlagen mit, wenn möglich auf USB-Stick gespeichert – ansonsten in Papierform.

Für den **online-Check** sende uns deine vorbereiteten Bewerbungsunterlagen an: ams.jobexpress@ams.at. Wir mailen dir einen Vorschlag der überarbeiteten Unterlagen zurück.

Speziell für den JKU Karrieretag: Du kannst deine Unterlagen, auf USB Stick gespeichert, beim AMS-Stand, mit deiner E-Mailadresse, hinterlegen.

Wir freuen uns auf deinen Besuch!

Unternehmensdaten

Branche
Dienstleistung

Standort
Linz

Am JKU Karrieretag betreut dich



Ulrike Thaller, MSc.



- ✉ Bahnhofplatz 3–6, 4020 Linz
- ☎ +43 810 810500
- 🏠 www.ams.at/ooe/sfa/sfags_jobexpress.at

Messestände am JKU Karrieretag



Gesuchte Studienrichtungen

✘ JUS

Rechtswissenschaften

✘ SOWI

Wirtschaftswissenschaften

Wirtschaftspädagogik

Sozialwirtschaft

Soziologie

Statistik

Wirtschaftsinformatik

✘ TNF

Informatik

Mathematik

Informationselektronik

Mechatronik

Physik

Chemie

Kunststofftechnik



✉ Ohmstraße 15, 72622 Nürtingen, Deutschland
 ☎ +49 7022 217884-0
 🌐 www.hofer.de

Messestand am JKU Karrieretag

46

Gesuchte Studienrichtungen

JUS

Rechtswissenschaften

SOWI

Wirtschaftswissenschaften

Wirtschaftspädagogik

Sozialwirtschaft

Soziologie

Statistik

Wirtschaftsinformatik

✕ TNF

Informatik

Mathematik

Informationselektronik

Mechatronik

Physik

Chemie

Kunststofftechnik

hofer powertrain GmbH

Wir sind eine erfolgreiche, internationale Unternehmensgruppe mit mehreren Entwicklungsgesellschaften. hofer powertrain setzt Maßstäbe in der energieeffizienten Antriebstechnik.

Als etablierter Entwicklungspartner der Fahrzeugindustrie verfügen wir über ein umfassendes Technologieportfolio, welches unter anderem folgende Bereiche umfasst: Infotainment, Automotive-IT, Motorradelektronik, eMobility, Motoren- und Getriebetechnik, elektrische Maschinen, Leistungselektronik und Software.

Bei hofer powertrain arbeiten die anerkannten Spezialisten für die Entwicklung und Industrialisierung / Produktion dieser komplexen Komponenten im Antriebsstrang. Über 30 Jahre Erfahrung in diesen Disziplinen bilden die Basis für den weiteren Ausbau unserer Aktivitäten. Hierzu suchen wir Mitarbeiter und Führungskräfte, die uns auf unserem erfolgreichen Weg begleiten. In Österreich sind unsere Standorte in Steyr und Garsten. International sind wir mit 14 Entwicklungszentren präsent. Wir pflegen eine professionelle und faire Zusammenarbeit mit unseren Kunden, Lieferanten, Mitarbeitern und Partnern – mit dem höchsten Qualitätsanspruch an unsere Leistungen und dem Wissen um die Vorbildfunktion unserer Führungskräfte und Mitarbeiter.

Unternehmensdaten

Branche	Industrie	Standorte	AT, DE, IT, UK, US, CN
Niederlassungen Österreich	2	Niederlassungen international	14
Beschäftigte gesamt	800	Akademiker	k.A.
Aufgaben für Jungakademiker	anspruchsvolle Antriebsentwicklung	Diplomarbeiten	Ja

Am JKU Karrieretag betreuen dich



Carina FRIEDRICH
 carina.friedrich@hofer-powertrain.at



Markus HOFER
 markus.hofer@hofer-powertrain.at

Hagenberg Software GmbH



Ihr Ausgangspunkt zum Aufstieg!

Sie suchen Abwechslung statt Alltagsroutine? Teamspirit statt starrer Hierarchien? Dann steigen Sie ein in eine international agierende Unternehmensgruppe. Sie erwarten exzellente Weiterbildungsmöglichkeiten, interessante und verantwortungsvolle Aufgaben, attraktive Karrierechancen und internationale Perspektiven. Als jüngstes Mitglied der Unternehmensgruppe msg systems sind wir auf Expansionskurs und bauen unseren Standort Hagenberg zum Kompetenzzentrum für Softwareentwicklung aus. Verstärken Sie unser Team und bewerben Sie sich als IT-Consultant oder Software-Entwickler. www.hagenberg-software.at

.denken.gestalten.wachsen

Bei msg systems können Sie sich auf anspruchsvolle und abwechslungsreiche Projekte freuen. In unseren Teams pflegen wir ein partnerschaftliches Miteinander. Wir unterstützen Sie kontinuierlich beim Ausbau Ihrer Qualifikationen - egal, ob Sie in der Beratung oder Entwicklung tätig sind oder uns studienbegleitend unterstützen. Deshalb macht es ganz einfach Spaß, bei msg systems zu arbeiten. Wir sind in vielen dynamischen Märkten aktiv und bieten Karrierechancen weltweit.

www.msg-systems.com

Unternehmensdaten

Branche IT/Telekommunikation	Standorte 34
Niederlassungen Österreich 2	Niederlassungen international 32
Beschäftigte gesamt 5.000	Akademiker 80 %
Aufgaben für Jungakademiker k.A.	Diplomarbeiten Ja

Am JKU Karrieretag betreuen dich



Ingrid Siegl
siegl@hagenberg-software.at



Florian Zinnhobler
your.future@msg.systems.com

✉ Softwarepark 21, 4232 Hagenberg/Mkr.
☎ +43 7236 3343-602
🏠 www.hagenberg-software.at

Messestand am JKU Karrieretag



Gesuchte Studienrichtungen

JUS

Rechtswissenschaften

✘ SOWI

Wirtschaftswissenschaften

Wirtschaftspädagogik

Sozialwirtschaft

Soziologie

Statistik

Wirtschaftsinformatik

✘ TNF

Informatik

Mathematik

Informationselektronik

Mechatronik

Physik

Chemie

Kunststofftechnik



✉ Veldner Straße 29, 4122 Neufelden
 ☎ +43 7282 20797-4400
 🌐 www.xortex.com

Messestand am JKU Karrieretag

48

Gesuchte Studienrichtungen

JUS

Rechtswissenschaften

✕ SOWI

Wirtschaftswissenschaften

Wirtschaftspädagogik

Sozialwirtschaft

Soziologie

Statistik

Wirtschaftsinformatik

✕ TNF

Informatik

Mathematik

Informationselektronik

Mechatronik

Physik

Chemie

Kunststofftechnik

Xortex eBusiness GmbH

Was 1999 in einem kleinen Wohnzimmer begann, entwickelte sich in den letzten 15 Jahren zu einer erfolgreichen Web-Agentur mit einem starken Team, bestehend aus 23 Online-Spezialisten.

Die XORTEX eBusiness GmbH entwickelt für große, internationale Kunden in den verschiedensten Branchen Online Auftritte, Shopsysteme, Intranet-Anwendungen sowie mobile Web-Apps. Unsere Kunden sind z.B. Heineken, Spitz, Engel, Borealis LAT, Normstahl, VKB-Bank und Neuburger.

Unsere Anwendungen sind auf unser eigenes Web-Framework „redX“ aufgebaut, wir verwenden aber auch Open Source CMS Systeme wie Typo 3. Auf redX aufbauend werden Kundenanwendungen im klassischen Onlinebereich und aus dem ERP-Umfeld (Bestellwesen, CRM, Lager) entwickelt. Basis für diese Entwicklung sind PHP, MySql, Apache, Varnish, HTML5, JS.

Unser Team besteht aus fix angestellten Mitarbeitern, die unseren Erfolg durch langjährige Erfahrung maßgeblich prägen. Im dynamischen und toleranten Team kann jeder seine Fähigkeiten einbringen und an den Projekten mitwirken. Als Projektmodelle benutzen wir SCRUM und Kanban. Unsere Kunden und wir sehen uns als Full Service Agentur, die von der Idee bis zur laufenden Betreuung begleitet. Core Competence ist die Beratung, Konzeption sowie softwaretechnische Umsetzung. Mit unseren Partnern koordinieren wir Projekte mit allen nötigen Dienstleistungen, die zum Erfolg führen.

Unternehmensdaten

Branche

IT/Telekommunikation

Standort

Neufelden

Niederlassungen Österreich

1

Niederlassungen international

k.A.

Beschäftigte gesamt

23

Akademiker

8 (1,68 %)

Aufgaben für Jungakademiker

Web-Development, eBusiness, Projektmanagement

Diplomarbeiten

Nein

Am JKU Karrieretag betreut dich

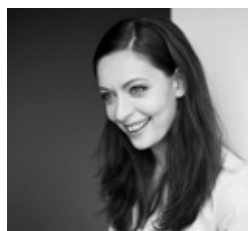

Alexandra Azesberger
 a.azesberger@xortex.com

ICON

Wirtschaftstreuhand GmbH

ICON Wirtschaftstreuhand GmbH

ICON – das ist Steuerberatung und Wirtschaftsprüfung auf höchstem Niveau. Zum Kundenkreis zählen v.a. weltweit tätige Industrieunternehmen, internationale Anlagenbauer, mittelständische Betriebe und Steuerberater.

ICON ist das Kompetenzzentrum für internationales Steuerrecht in Österreich.

Mehr als 40 Steuerexperten und Wirtschaftsprüfer – in 10 Fachteams organisiert – arbeiten für mehr als 1.000 Kunden. ICON wird national und international als höchst kompetenter Partner geschätzt.

ICON Tax Academy: Steuerseminare und Workshops zu aktuellen Themen aus dem Unternehmens- und Steuerrecht. ICON zählt zu den größten Veranstaltern von Steuerseminaren in OÖ mit mehr als 800 Teilnehmern jährlich. Seminare für Studenten sind kostenlos! www.icon.at/seminare

ICON – Great place to work: Bei ICON erwarten Sie spannende Herausforderungen und renommierte Klienten. Ihr Arbeitsfeld ist modern, Ihre Kollegen sind fachlich äußerst kompetent und sympathisch.

WE KNOW. YOU CAN. Sie wollen Ihre Stärken und Qualifikationen gezielt einsetzen und weiter ausbauen? Dann senden Sie Ihre Bewerbungsunterlagen an: Elke Ennsbrunner – karriere@icon.at.



✉ Stahlstraße 14, 4020 Linz
☎ +43 732 69412-2303
🌐 www.icon.at

Messestand am JKU Karrieretag

49

Unternehmensdaten

Branche Steuerberatung, Wirtschaftsprüfung	Standorte weltweite Kooperationen
Niederlassungen Österreich 1	Niederlassungen international keine
Beschäftigte gesamt 50	Akademiker 32
Aufgaben für Jungakademiker Steuerberatung, Wirtschaftsprüfung	Diplomarbeiten Ja

Am JKU Karrieretag betreuen dich



Peter Rogl
peter.rogel@icon.at



Mag. Matthias Mitterlehner
matthias.mitterlehner@icon.at

Gesuchte Studienrichtungen

JUS

Rechtswissenschaften

SOWI

Wirtschaftswissenschaften

Wirtschaftspädagogik

Sozialwirtschaft

Soziologie

Statistik

Wirtschaftsinformatik

TNF

Informatik

Mathematik

Informationselektronik

Mechatronik

Physik

Chemie

Kunststofftechnik



✉ Werkstraße 2, 4860 Lenzing
 ☎ +43 7672 701-3897
 🌐 www.lenzing.com

Messestand am JKU Karrieretag



Gesuchte Studienrichtungen

JUS

Rechtswissenschaften

SOWI

Wirtschaftswissenschaften

Wirtschaftspädagogik

Sozialwirtschaft

Soziologie

Statistik

Wirtschaftsinformatik

✕ TNF

Informatik

Mathematik

Informationselektronik

Mechatronik

Physik

Chemie

Kunststofftechnik

Lenzing AG

Die Lenzing Gruppe ist ein Weltmarktführer mit Sitz in Österreich und Produktionsstätten in allen wichtigen Märkten sowie einem weltweiten Netz an Verkaufs- und Marketingbüros. Lenzing versorgt die globale Textil- und Nonwovens-Industrie mit hochwertigen, industriell gefertigten („Man-made“) Cellulosefasern. Die Palette reicht von Faserzellstoff, Cellulose-Standard und Spezialfasern bis zu Engineering-Dienstleistungen.

Das Unternehmen setzt mit Qualität und Innovationskraft Standards auf dem Gebiet der Man-made Cellulosefasern. Mit 75 Jahren Erfahrung in der Faserproduktion ist die Lenzing Gruppe der einzige Hersteller weltweit, der in großindustriellem Maßstab alle drei Generationen von Man-made Cellulosefasern – von der klassischen Viscose- über die Modal- bis zur Lyocellfaser (TENCEL®) – unter einem Dach vereint.

Der Erfolg der Lenzing Gruppe gründet sich auf eine konsequente Kundenorientierung, gepaart mit Innovations-, Technologie- und Qualitätsführerschaft. Lenzing bekennt sich zu den Grundsätzen nachhaltigen Wirtschaftens mit sehr hohen Umweltstandards.

Unternehmensdaten

Branche Chemische Industrie	Standorte AT, ID, CN, UK, US, DE, CZ
Niederlassungen Österreich 2	Niederlassungen international 6
Beschäftigte gesamt 5.966	Akademiker k.A.
Aufgaben für Jungakademiker R&D-Projekte sowie Engineering-Projekte	Diplomarbeiten Ja

Am JKU Karrieretag betreut dich



Mag. Karina Bruckmüller
 k.bruckmueller@lenzing.com

LeitnerLeitner GmbH

Gemeinsam große Ziele verwirklichen

LeitnerLeitner ist eine der maßgebenden Sozietäten von Steuerberatern und Wirtschaftsprüfern in Zentral- und Osteuropa. Die Standorte unserer Unternehmensgruppe kooperieren eng miteinander. Fachübergreifende Zusammenarbeit und aktueller Wissenstransfer werden jeden Tag aktiv gelebt, unsere Experten arbeiten interdisziplinär.

Unsere rund 650 Mitarbeiter bilden das wertvollste Kapital des Unternehmens. Ein Kapital, in das gerne investiert wird. Weiterbildungskosten werden je nach Ausbildung übernommen. Engagierte Talente empfangen wir mit offenen Armen. Studenten/Absolventen einer Universität oder Fachhochschule mit einschlägiger Spezialisierung können bereits während ihres Studiums bei uns tätig werden und nach dem Abschluss als Berufsanwärter durchstarten. Nach den Fachprüfungen zum Steuerberater und Wirtschaftsprüfer könnte es für Sie weiter bergauf gehen, vom Manager bis zum Director oder Partner.



- ✉ Ottensheimer Straße 32, 4040 Linz
- ☎ +43 732 7093-0
- 🏠 www.leitnerleitner.com

Messestand am JKU Karrieretag

51

Unternehmensdaten

Branche Beratung/Consulting	Standorte AT: Linz, Wien, Salzburg
Niederlassungen Österreich 3	Niederlassungen international 9
Beschäftigte gesamt 650	Akademiker 51 % in AT
Aufgaben für Jungakademiker Wirtschaftsprüfung, Steuerberatung	Diplomarbeiten Ja

Am JKU Karrieretag betreuen dich



Heidi Meingassner
karriere.linz@leitnerleitner.com



Mag. Lothar Egger
karriere.linz@leitnerleitner.com

Gesuchte Studienrichtungen

JUS

Rechtswissenschaften

SOWI

Wirtschaftswissenschaften

Wirtschaftspädagogik

Sozialwirtschaft

Soziologie

Statistik

Wirtschaftsinformatik

TNF

Informatik

Mathematik

Informationselektronik

Mechatronik

Physik

Chemie

Kunststofftechnik



✉ Siemensstraße 2, 9500 Villach
 ☎ +43 517 772807
 🏠 www.infineon.com/careers

Messestand am JKU Karrieretag



Gesuchte Studienrichtungen

JUS

Rechtswissenschaften

SOWI

Wirtschaftswissenschaften

Wirtschaftspädagogik

Sozialwirtschaft

Soziologie

Statistik

Wirtschaftsinformatik

✘ TNF

Informatik

Mathematik

Informationselektronik

Mechatronik

Physik

Chemie

Kunststofftechnik

Infineon Technologies Austria AG

Energieeffizienz, Mobilität und Sicherheit sind drei der zentralen Bedürfnisse der modernen Gesellschaft. Und das sind auch die Herausforderungen, die Infineon Austria mit seinen Halbleiter- und Systemlösungen adressiert. Ob im Auto, in der Industrieelektronik oder bei Chipkarten – Infineon-Technologie steckt in vielen Anwendungen des Alltags.

Mit einem F&E-Anteil von rund 25 Prozent des Nettoumsatzes im Geschäftsjahr 2014/15 war Infineon Austria laut Trend TOP500-Ranking 2014 das forschungsstärkste Unternehmen Österreichs.

Menschen sind der Erfolg von Infineon Austria.

Die Basis für den Erfolg legt ein internationales Team mit Mitarbeiterinnen und Mitarbeitern aus rund 60 Nationen. Sie sind es, die Infineon Austria als wichtiges Leitunternehmen etabliert haben.

Unternehmensdaten

Branche
IT/Telekommunikation

Standorte
Europa, USA, SO-Asien

Niederlassungen Österreich
5

Niederlassungen international
26

Beschäftigte gesamt
3.305

Akademiker
ca. 47 %

Aufgaben für Jungakademiker
abhängig v. ausgeschriebenen Positionen

Diplomarbeiten
Ja

Am JKU Karrieretag betreut dich



Iris Eiper
iris.eiper@infineon.com

Zizala Lichtsysteme GmbH

Die ZKW Group zählt weltweit zu den führenden Anbietern von Licht- und Scheinwerfersystemen für die Automobilindustrie. Der Konzern entwickelt und produziert mit modernsten Fertigungstechnologien komplexe Premium-Beleuchtungen und Elektronikmodule für internationale Automobilhersteller. Zu den Top-Produkten zählen leistungsfähige und kosteneffiziente Komplett-LED-Systeme. Die ZKW Group verfügt über insgesamt acht Standorte weltweit, die in Entwicklung und Produktion intelligent vernetzt sind.

Im Jahr 2014 beschäftigte der Konzern 5.022 Mitarbeiter und erwirtschaftete einen Gesamtumsatz von rund 726 Millionen Euro. 99 Prozent der gesamten Produktion werden exportiert. Gemäß der Unternehmensphilosophie „Light Technology & Electronic Innovation“ ist es das primäre Ziel des Unternehmens, hochtechnologische Produkte mit höchster Qualität zu fertigen und die Entwicklung innovativer Scheinwerfersysteme voranzutreiben. Zum Angebot zählen Haupt- und Nebelscheinwerfer, Blinkleuchten, Innen- und Kennzeichenleuchten für Pkw, Lkw und Motorräder.

Die Produkte der ZKW Group werden bei namhaften Automobilherstellern wie AUDI, VW, BMW, Porsche, Daimler, Opel, Skoda, VOLVO Car, MAN, Scania Truck oder VOLVO Truck eingesetzt und leisten somit einen wesentlichen Beitrag zu mehr Sicherheit im Straßenverkehr.

Unternehmensdaten

Branche	Standorte
Automotive	Wieselburg (AT), Wr. Neustadt (AT), Krusovce (SK), Vratislav (CZ), Troy (US), Silao (MX), Dailan (CN), New Delhi (IN)
Niederlassungen Österreich	Niederlassungen international
2	6
Beschäftigte gesamt	Akademiker
5.022	k.A.
Aufgaben für Jungakademiker	Diplomarbeiten
F&E, Process Engineering, Sales, Einkauf, Qualitätsmanagement	Ja

Am JKU Karrieretag betreut dich



Mag. Hannes Schirmann
HR Zizala Lichtsysteme GmbH
hannes.schirmann@zkw.at



- ✉ Scheibbser Straße 17, 3250 Wieselburg
- ☎ +43 7416 505-2418
- 🏠 www.zkw-group.com

Messestand am JKU Karrieretag



Gesuchte Studienrichtungen

JUS

Rechtswissenschaften

✘ SOWI

Wirtschaftswissenschaften

Wirtschaftspädagogik

Sozialwirtschaft

Soziologie

Statistik

Wirtschaftsinformatik

✘ TNF

Informatik

Mathematik

Informationselektronik

Mechatronik

Physik

Chemie

Kunststofftechnik



✉ Hafenstraße 47–51, 4020 Linz
 ☎ +43 732 9015-5652
 🌐 www.uar.at/karriere

Messestände am JKU Karrieretag



Gesuchte Studienrichtungen

JUS

Rechtswissenschaften

SOWI

Wirtschaftswissenschaften

Wirtschaftspädagogik

Sozialwirtschaft

Soziologie

Statistik

Wirtschaftsinformatik

✕ TNF

Informatik

Mathematik

Informationselektronik

Mechatronik

Physik

Chemie

Kunststofftechnik

Upper Austrian Research (UAR)

Die Upper Austrian Research GmbH ist die Leitgesellschaft für Forschung des Landes Oberösterreich.

Mit ihren international renommierten Forschungsbeteiligungen fördert sie die Umsetzung innovativer Lösungen an der Schnittstelle von der Grundlagen- zur anwendungsorientierten Forschung. Angeboten werden Karriere- und Weiterbildungsmöglichkeiten in den **Schlüsseltechnologien**:

- Innovative Werkstoffe / Leichtbau
- Informations- und Kommunikationstechnologien
- Mechatronik / Prozessautomatisierung

Die außeruniversitäre Forschung ist mit ihren Schwerpunkten in der **Produktionsforschung** sowie in der **Medizintechnik/Gesundheitswesen** ein attraktives Betätigungsfeld für kreative und engagierte JungforscherInnen, die erste Karriereschritte sowohl in der Grundlagenforschung, als auch in der industriellen Forschung setzen möchten. Sie bietet Ihnen hervorragende Chancen, an der Entwicklung von visionären Produkten und weitreichenden Innovationen mitzuwirken.

Die VertreterInnen der Upper Austrian Research GmbH, **Kompetenzzentrum Holz GmbH**, **Polymer Competence Center Leoben GmbH**, **RECENDT – Research Center for Non Destructive Testing GmbH** und **Software Competence Center Hagenberg GmbH** stehen Ihnen vor Ort für persönliche Gespräche zur Verfügung.

Weitere Forschungsbeteiligungen der UAR:

Center for Advanced Bioanalysis GmbH, Linz Center of Mechatronics GmbH, PROFACOR GmbH, RISC Software GmbH und Transfercenter für Kunststofftechnik GmbH.

Unternehmensdaten

Branche	Niederlass.	Beschäftigte	AkademikerInnen
F&E	12 in AT	616	75 % (ForscherInnen)
Aufgaben JungakademikerInnen	Standorte	Diplomarbeiten	
Einstiegsmöglichkeiten in allen Forschungsbereichen	Linz, Hagenberg, Wels, Steyr, Lenzing, Leoben, St. Veit/Glan, Tulln	Ja	

Am JKU Karrieretag betreut dich



Mag.a Gerda Hinterreiter
jobs@uar.at

Kompetenzzentrum Holz GmbH (Wood K plus)

Die Kompetenzzentrum Holz GmbH (Wood K plus) ist eine außeruniversitäre Forschungseinrichtung für neue Werkstoffe, Materialien und Prozesstechnologie für Holz und verwandte nachwachsende Rohstoffe. Die Kernkompetenzen liegen in der Materialforschung und Prozesstechnologie entlang der gesamten Wertschöpfungskette – von den Rohmaterialien bis zum fertigen Produkt. Das Kompetenzzentrum Holz wird im Rahmen des COMET-Kompetenzzentrenprogramms als K1-Zentrum gefördert. Geforscht wird an vier Standorten: Linz, Lenzing, Tulln und St. Veit an der Glan.

Am JKU Karrieretag betreut dich: DI Christine Klein (c.klein@kplus-wood.at)



- ✉ Altenberger Straße 69, 4040 Linz
Science Park, Bauteil 2, 2. OG
- ☎ +43 732 2468-6778
- 🏠 www.wood-kplus.at

Polymer Competence Center Leoben GmbH (PCCL)

Die Polymer Competence Center Leoben GmbH (PCCL) in Leoben, Steiermark, ist das führende österreichische Zentrum für kooperative Forschung auf dem Gebiet der Kunststofftechnik und Polymerwissenschaften und betreibt vorwettbewerbliche F&E in einem breiten Feld von Anwendungen (von Automotive, Luftfahrt und Packaging bis hin zu Solar und Photovoltaik). Das Spektrum reicht von der Entwicklung neuer Materialien oder der Funktionalisierung von Oberflächen über neuartige Verarbeitungsverfahren bis hin zur Materialprüfung und der Simulation und Modellierung von polymeren Werkstoffen, Bauteilen und Composites.

Am JKU Karrieretag betreut dich: Winoj Balasooriya, MSc. (winoj.balasooriya@pccl.at)



- ✉ Roseggerstraße 12, 8700 Leoben
- ☎ +43 3842 42962-13
- 🏠 www.pccl.at

Research Center for Non Destructive Testing GmbH (RECENDT)

Die Research Center for Non Destructive Testing GmbH (RECENDT) erforscht und entwickelt opto-akustische Messmethoden für Problemstellungen im Bereich der Materialcharakterisierung, der zerstörungsfreien Werkstoffprüfung und der Prozessanalytik. Ein interdisziplinäres Team deckt das gesamte Themenfeld intelligenter Sensorik ab. Die ForscherInnen der RECENDT bieten Technologien an, um Erkenntnisse über die Struktur und Beschaffenheit unterschiedlichster Materialien zu erhalten. Damit können sie etwa Risse, Defekte und Fehlstellen in Produkten berührungslos und zerstörungsfrei erkennen.

Am JKU Karrieretag betreut dich: Mag.a Jessica Habichler (jessica.habichler@recendt.at)



- ✉ Altenberger Straße 69, 4040 Linz
Science Park, Bauteil 2, 2. OG
- ☎ +43 732 2468-4600
- 🏠 www.recendt.at

Software Competence Center Hagenberg GmbH (SCCH)

Die Software Competence Center Hagenberg GmbH (SCCH) ist eines der größten unabhängigen Forschungszentren im Bereich Software in Österreich. Seit der Gründung des SCCH 1999 setzt es auf anwendungsorientierte Forschung im Softwarepark Hagenberg und ist ein Paradebeispiel für eine gut funktionierende „Chain of Innovation“. Das SCCH ist ein COMET-K1 Kompetenzzentrum. Ein aktueller Forschungsschwerpunkt des SCCH ist die Produktionsforschung und besonders die Industrie 4.0 Thematik.

Am JKU Karrieretag betreut dich: Dr. Josef Pichler (josef.pichler@scch.at)



- ✉ Softwarepark 21, 4232 Hagenberg
- ☎ +43 7236 3343-867
- 🏠 www.scch.at

Manpower

eine Marke der ManpowerGroup



✉ Garnisonstraße 17, 4020 Linz
☎ +43 732 777-227
🌐 www.manpower.at

Messestand am JKU Karrieretag

56

Gesuchte Studienrichtungen

JUS

Rechtswissenschaften

SOWI

Wirtschaftswissenschaften

Wirtschaftspädagogik

Sozialwirtschaft

Soziologie

Statistik

Wirtschaftsinformatik

TNF

Informatik

Mathematik

Informationselektronik

Mechatronik

Physik

Chemie

Kunststofftechnik

Manpower – eine Marke der ManpowerGroup

Manpower – eine Marke des weltweit führenden Personaldienstleisters ManpowerGroup - bietet professionelle Unterstützung bei der Suche, Auswahl und Besetzung offener Positionen in den Bereichen administratives, kaufmännisches, technisches und gewerbliches Personal sowie durch Mitarbeiter für Events, Hotellerie und Gastronomie.

Manpower macht's möglich

- Vielfältige Positionen in rund 40 verschiedenen Branchen.
- Wir schlagen Sie bei attraktiven Unternehmen vor und machen uns für Sie stark. Mit nur einer Bewerbung bei uns erhalten Sie mehrere Joboptionen.
- Wir begleiten Sie auf Ihrem Karriereweg und unterstützen Sie durch die Vermittlung von Vorstellungsgesprächen, gezielte Vorbereitung auf Bewerbungsgespräche und ein umfassendes Trainings- und Weiterbildungsangebot.

Durch fundierte Branchenkenntnis sind wir die perfekte Schnittstelle zwischen Ihnen und Unternehmen. In unserer Online-Jobbörse finden Sie eine große Auswahl aktueller Stellenangebote: www.manpower.at

Weltweit zählt die ManpowerGroup mit 400.000 Kunden und 3.100 Standorten in 80 Ländern zu den international führenden Anbietern innovativer Personallösungen.

Wir freuen uns auf Sie!

Unternehmensdaten

Branche

Beratung/Consulting

Standorte

weltweit in 80 Ländern

Niederlassungen Österreich

15

Niederlassungen international

3.100

Akademiker

k.A.

Diplomarbeiten

Nein

Am JKU Karrieretag betreut dich



Katharina Sturm, Bakk.
katharina.sturm@manpower.at

Ginzinger electronic systems GmbH

Ginzinger electronic systems ist seit über 20 Jahren Ansprechpartner für die maßgeschneiderte Entwicklung und Fertigung von Embedded-Linux-Lösungen und kundenspezifischen Anwendungen in Hard- und Software.

Als Embedded-Linux-Systemintegrator besteht die Firmenmission darin, Kosten-, Energie- und Platzvorteile intelligenter Produkte, die sich in der Konsumelektronik bewährt haben, für industrielle Anwendungen nutzbar zu machen – von einfachen Interface-Baugruppen bis hin zu hochkomplexen Systemen mit Echtzeit-Embedded-Linux-Betriebssystemen.



✉ Gewerbegebiet Pirath 16, 4952 Weng im Innkreis
☎ +43 7723 5422-0
🏠 www.ginzinger.com

Messestand am JKU Karrieretag



Unternehmensdaten

Branche Forschung und Entwicklung	Standorte Weng im Innkreis, Linz
Niederlassungen Österreich 2	Niederlassungen international 0
Beschäftigte gesamt 90	Akademiker k.A.
Aufgaben für Jungakademiker k.A.	Diplomarbeiten Ja

Am JKU Karrieretag betreut dich



DI Dr. Günter Märzinger
office@ginzinger.com

Gesuchte Studienrichtungen

- JUS**
Rechtswissenschaften
- SOWI**
Wirtschaftswissenschaften
Wirtschaftspädagogik
Sozialwirtschaft
Soziologie
Statistik
Wirtschaftsinformatik
- TNF**
Informatik
Mathematik
Informationselektronik
Mechatronik
Physik
Chemie
Kunststofftechnik

Saxinger, Chalupsky & Partner

Rechtsanwälte GmbH



✉ Böhmerwaldstraße 14, 4020 Linz
☎ +43 732 603030
🌐 www.scwp.com

Messestand am JKU Karrieretag

58

Gesuchte Studienrichtungen

JUS

Rechtswissenschaften

SOWI

Wirtschaftswissenschaften

Wirtschaftspädagogik

Sozialwirtschaft

Soziologie

Statistik

Wirtschaftsinformatik

TNF

Informatik

Mathematik

Informationselektronik

Mechatronik

Physik

Chemie

Kunststofftechnik

Saxinger, Chalupsky & Partner Rechtsanwälte GmbH

Saxinger, Chalupsky & Partner (SCWP Schindhelm) ist eine der führenden österreichischen Rechtsanwaltsgesellschaften.

Mit rund 90 Juristen an den Wirtschaftsstandorten Graz, Linz, Wels und Wien sowie den Auslandsstandorten Bratislava, Brüssel, Pilsen, Prag und Budapest begleitet SCWP Schindhelm nationale und internationale Klienten in allen Bereichen des Wirtschaftsrechts. Kunden der Sozietät sind mittelständische und große Unternehmen aus dem privaten und dem öffentlichen Sektor, multinationale Unternehmen sowie Körperschaften öffentlichen Rechts.

In unabhängigen Bewertungen renommierter Branchenpublikationen nimmt SCWP Schindhelm in zahlreichen Rechtsgebieten regelmäßig eine Positionierung unter den TOP-10-Wirtschaftskanzleien in Österreich und in der CEE-Region ein.

Saxinger, Chalupsky & Partner (SCWP Schindhelm) ist Mitglied der SCWP Schindhelm Service SE, Allianz europäischer Wirtschaftskanzleien, in der sich aktuell mehr als 200 Juristen an 22 Standorten in 12 Ländern engagieren.

Unternehmensdaten

Branche Rechtsberatung	Standorte Linz, Wels, Wien, Graz
Niederlassungen Österreich 4	Niederlassungen international 5
Beschäftigte gesamt 150	Akademiker 58 %
Aufgaben für Jungakademiker Rechtsanwaltsanwärter	Diplomarbeiten Ja

Am JKU Karrieretag betreuen dich



Mag. Cornelia Kösllich
c.koeslich@scwp.com



RA Mag. Franz Waldl
f.waldl@scwp.com

FERCHAU Engineering Austria GmbH

Mit mehr als 6.100 Mitarbeitern in über 70 Niederlassungen und 70 Technischen Büros ist FERCHAU Engineering die erste Adresse für Engineering-Projekte und Karrieren. Unsere Entwickler, Konstrukteure, IT-Experten und Projektmanager tragen in verschiedensten Branchen mit zukunftssicheren Lösungen zum Erfolg mittelständischer Spezialisten und internationaler Big Player bei.

Wir bieten spannende Herausforderungen für Ingenieure, Informatiker, Techniker und Konstrukteure aller Fachrichtungen. Egal, ob Sie ein einzelnes Bauteil konzipieren oder eine vollständige Produktionsanlage projektieren: Bei uns finden Sie einen Arbeitsplatz, der Ihnen die Chance gibt, Ihre Stärken weiterzuentwickeln.

Schon mehrere Tausend Ingenieure, Techniker, Konstrukteure und IT-Consultants haben bei uns einen sicheren, ihrem Können entsprechenden Arbeitsplatz gefunden. Als Teil dieser Mannschaft lernen Sie von erfahrenen Kollegen, um Ihren Anteil zum Unternehmenserfolg beitragen zu können.



- ✉ Hafenstraße 2a, 4020 Linz
- ☎ +43 732 781222
- 🏠 www.ferchau.at

Messestand am JKU Karrieretag

59

Unternehmensdaten

Branche Dienstleistung	Standorte Wien, Linz, Graz, Innsbruck
Niederlassungen Österreich 4	Niederlassungen international 70
Beschäftigte gesamt 6.100	Akademiker 75 %
Aufgaben für Jungakademiker Planung, Entwicklung, Konstruktion, Programmierung	Diplomarbeiten Nein

Am JKU Karrieretag betreut dich



Mag. Alexandra Kraxner
alexandra.kraxner@ferchau.at

Gesuchte Studienrichtungen

JUS

Rechtswissenschaften



SOWI

Wirtschaftswissenschaften

Wirtschaftspädagogik

Sozialwirtschaft

Soziologie

Statistik

Wirtschaftsinformatik



TNF

Informatik

Mathematik

Informationselektronik

Mechatronik

Physik

Chemie

Kunststofftechnik



KEPLER SOCIETY
Alumniclub und Karrierecenter | JKU

Es gibt viele Gründe
Mitglied der KEPLER
SOCIETY zu werden.

Doch der wichtigste ist:

**Sie sind JKU
AbsolventIn.
– Seien Sie
stolz darauf!**

www.ks.jku.at

Deloitte Österreich

**Gleich kommt Bewegung in Ihre Karriere. Sie bestimmen die Richtung!
Deloitte ist der führende Anbieter von Professional Services in Österreich.**

Mit rund 1.100 MitarbeiterInnen in acht Niederlassungen betreut Deloitte Unternehmen und Institutionen in den Bereichen Wirtschaftsprüfung, Steuerberatung, Financial Advisory und Consulting. Kunden profitieren von der exzellenten Betreuung durch Top-Experten vor Ort sowie tiefgehenden Branchen-Insights der Industry Lines.

Deloitte versteht sich als smarter Impulsgeber für den Wirtschaftsstandort Österreich und bündelt seine breite Expertise, um aktiv an dessen Stärkung mitzuwirken. Als Arbeitgeber entwickelt sich Deloitte permanent weiter mit dem Anspruch, "Best place to work" zu sein.

Wir suchen PraktikantInnen und AbsolventInnen, die unser Team in den Bereichen Wirtschaftsprüfung, Steuerberatung, Financial Advisory und Consulting verstärken möchten.

Wir freuen uns auf interessante Gespräche beim JKU Karrieretag 2015!

Deloitte.

✉ Johann-Konrad-Vogel-Straße 7-9, 4020 Linz
☎ +43 1 53700-2555
🌐 www.deloitte.at

Messestand am JKU Karrieretag

60

Unternehmensdaten

Branche Beratung/Consulting	Standorte Linz, Wien, Graz, Salzburg, Imst, Innsbruck, St. Anton, St. Pölten
Niederlassungen Österreich 8	Niederlassungen international 150
Beschäftigte gesamt 1.100	Akademiker rund 80 %
Aufgaben für Jungakademiker abhängig vom Unternehmensbereich	Diplomarbeiten Nein

Am JKU Karrieretag betreut dich



Melike Jilka, MA
mjilka@deloitte.at

Gesuchte Studienrichtungen

- JUS**
 - Rechtswissenschaften
- SOWI**
 - Wirtschaftswissenschaften
 - Wirtschaftspädagogik
 - Sozialwirtschaft
 - Soziologie
 - Statistik
 - Wirtschaftsinformatik
- TNF**
 - Informatik
 - Mathematik
 - Informationselektronik
 - Mechatronik
 - Physik
 - Chemie
 - Kunststofftechnik



✉ Gruberstraße 21, 4020 Linz
 ☎ +43 732 7717-30
 🌐 www.oerak.at

Messestand am JKU Karrieretag



Gesuchte Studienrichtungen



JUS

Rechtswissenschaften

SOWI

Wirtschaftswissenschaften

Wirtschaftspädagogik

Sozialwirtschaft

Soziologie

Statistik

Wirtschaftsinformatik

TNF

Informatik

Mathematik

Informationselektronik

Mechatronik

Physik

Chemie

Kunststofftechnik

OÖ Rechtsanwaltskammer

Die OÖ Rechtsanwaltskammer ist eine Behörde und als Standesvertretung Anlaufstelle für alle in OÖ eingetragenen Rechtsanwälte und Rechtsanwaltsanwärter.

Die OÖ Rechtsanwälte sind Berater, Vertreter und Helfer in allen Rechtsangelegenheiten. Sie haben von allen rechtsberatenden Berufen die umfassendste Vertretungsbefugnis, die sich auf alle Gerichte zur berufsmäßigen Parteienvertretung in allen gerichtlichen und außergerichtlichen, in allen öffentlichen und privaten Angelegenheiten bezieht. Da Rechtsanwälte einem freien und unabhängigen Berufsstand angehören, können sie für ihre Klienten auch gegen staatliche und sonstige mächtige Institutionen auftreten. Wie kein anderer Berufsstand ist der Rechtsanwalt ausschließlich den Interessen seiner Klienten verpflichtet. Der einzelne Rechtsanwalt wird entweder beratend tätig, wie etwa bei der Gestaltung von Verträgen oder rechtsvertretend vor Gericht oder Behörden. Seine Prozessenerfahrung ermöglicht es ihm auch, Streit zu verhindern. Seine besonders qualifizierte Ausbildung garantiert ein hohes Maß an Fachwissen und beruflicher Erfahrung.

Unternehmensdaten

Branche Justiz und Politik	Standort Linz
Niederlassungen Österreich 1 in OÖ, 9 in Österreich	Niederlassungen international 0
Beschäftigte gesamt 9 Kammermitarbeiter und Mitglieder: 658 RA; 217 RAA	Akademiker 100 %
Aufgaben für Jungakademiker Ausbildung zum Rechtsanwalt	Diplomarbeiten Nein



Rechtsanwalt – (M)ein Traumberuf

Du interessierst dich fürs Diskutieren, Debattieren und bist bereit, für dein Recht und das deiner Mitmenschen zu kämpfen? Du kannst dich gut artikulieren und suchst stets nach Herausforderungen? Dann hast du gute Voraussetzungen für den Beruf des Rechtsanwalts.

Der Weg zum Rechtsanwalt oder zur eigenen Kanzlei ist freilich kein leichter – aber der Aufwand lohnt sich. Eine spannende Tätigkeit, unterschiedlichste Fachgebiete, interessante Fälle und die Arbeit mit Menschen sind es, die den Beruf des Rechtsanwalts zu etwas ganz Besonderem machen.

Wir wünschen dir viel Erfolg auf deinem Weg zur Karriere als Rechtsanwalt!

Die OÖ. Rechtsanwaltskammer

www.oerak.at

OÖ. Rechtsanwälte





✉ Stallhofnerstraße 3, 5230 Mattighofen
 ☎ +43 7742 6000
 🌐 www.ktm.com

Messestand am JKU Karrieretag



Gesuchte Studienrichtungen

JUS

Rechtswissenschaften

SOWI

Wirtschaftswissenschaften

Wirtschaftspädagogik

Sozialwirtschaft

Soziologie

Statistik

Wirtschaftsinformatik

TNF

Informatik

Mathematik

Informationselektronik

Mechatronik

Physik

Chemie

Kunststofftechnik

KTM AG

**Weltmeister sucht Mitfahrer/in!
 Starten Sie eine bewegende Karriere bei KTM!**

KTM ist der am schnellsten wachsende Motorradhersteller der Welt. Das Unternehmen mit Sitz in Mattighofen entwickelt und produziert rennsporttaugliche Motorräder für Gelände und Straße. Über 250 Weltmeistertitel sowie die Marktführerschaft im Offroad-Segment sind das Ergebnis der langjährigen Erfolgsgeschichte, zu der mehr als 2.100 motivierte Mitarbeiter/innen täglich beitragen.

Orange World

KTM ist mehr als eine Firma. Wir sind eine Familie voller Fans mit „READY TO RACE“ Philosophie. Volle Motivation, Offenheit für Neues und die gemeinsame Leidenschaft für Motorsport treiben uns zu Höchstleistungen an. Bei KTM gilt: keine Businessanzüge, sondern Rennanzüge. Keine Langeweile, sondern kurze Wege. Kein „9 to 5“, sondern 100 %. Keine endlosen Meetings, sondern gleich losstarten. Das hat uns zu einer der erfolgreichsten Motorradmarken der letzten Jahrzehnte gemacht. Und wir machen weiter so!

Werden Sie Teil dieser „orangen Familie“ und legen Sie mit uns den Grundstein für neue Rekorde! Informationen zu aktuellen Karrieremöglichkeiten inklusive Praktika finden Sie auf www.ktm.com/karriere >> offene Stellen

Unternehmensdaten

Branche Motorrad- und Automobilbranche	Standorte Mattighofen, Graz, Salzburg Anif
Niederlassungen Österreich Hauptsitz in Mattighofen (OÖ)	Niederlassungen international über 30
Beschäftigte gesamt 2.100	Akademiker k.A.
Aufgaben für Jungakademiker Interessante Einstiegsmöglichkeiten	Diplomarbeiten Ja

Am JKU Karrieretag betreuen dich



Lisa Hupf
lisa.hupf@ktm.at



Verena Riedl
verena.riedl@ktm.at

MIBA AG

Miba Produkte machen Fahrzeuge, Züge, Schiffe, Flugzeuge und Kraftwerke auf der ganzen Welt leistungsstärker, sicherer und umweltfreundlicher. Dafür entwickeln, produzieren und vertreiben wir technologisch anspruchsvolle und hochbelastbare Antriebskomponenten.



Seit der Gründung vor mehr als 85 Jahren hat die Miba Erfolgsgeschichte geschrieben: von der kleinen Reparaturwerkstätte zum international führenden Hightech-Unternehmen. Heute ist die Miba mit Hauptsitz in Oberösterreich und mehr als 22 Standorten auf drei Kontinenten vertreten.

Geben Sie Ihrer Karriere Freiraum.

Über Aufgabenstellungen hinaus denken und dabei die Grenzen des Machbaren verschieben: Das ist der Freiraum, den wir unseren 5.200 Mitarbeitern weltweit bieten. Denn sie sind die Basis für unsere Erfolge als führender strategischer Partner der internationalen Motoren- und Fahrzeugindustrie. Wir fördern und fordern unternehmerisches Handeln, lebenslanges Lernen, Leidenschaft für den Erfolg und Technologieführerschaft. In diesem Sinne: Entdecken Sie ein Unternehmen, das anders ist als andere.

- ✉ Dr.-Mitterbauer-Straße 3, 4663 Laakirchen
- ☎ +43 7613-2541
- 🏠 www.miba.com/freiraum

Messestand am JKU Karrieretag

63

Unternehmensdaten

Branche Industrie	Standorte AT, SK, UK, US, CN, IN, BR
Niederlassungen Österreich Laakirchen, Vorchdorf, Roitham, Aurachkirchen	Niederlassungen international SK, UK, CN, US, IN
Beschäftigte gesamt 5.200	Akademiker k.A.
Aufgaben für Jungakademiker k.A.	Diplomarbeiten Ja

Gesuchte Studienrichtungen

- JUS**
 - Rechtswissenschaften
- SOWI**
 - Wirtschaftswissenschaften**
 - Wirtschaftspädagogik
 - Sozialwirtschaft
 - Soziologie
 - Statistik
 - Wirtschaftsinformatik**
- TNF**
 - Informatik**
 - Mathematik**
 - Informationselektronik
 - Mechatronik**
 - Physik**
 - Chemie**
 - Kunststofftechnik

Am JKU Karrieretag betreuen dich



Mag. Christian Nörpel
christian.noerpel@miba.com



Mag. Bernhard Reisner MBA
bernhard.reisner@miba.com



✉ Sigmatekstraße 1, 5112 Lamprechtshausen
 ☎ +43 6274 4321-0
 🌐 www.sigmatek-automation.com

Messestand am JKU Karrieretag



Gesuchte Studienrichtungen

JUS

Rechtswissenschaften

SOWI

Wirtschaftswissenschaften

Wirtschaftspädagogik

Sozialwirtschaft

Soziologie

Statistik

Wirtschaftsinformatik

✕ TNF

Informatik

Mathematik

Informationselektronik

Mechatronik

Physik

Chemie

Kunststofftechnik

SIGMATEK GmbH & Co KG

Wir entwickeln und produzieren komplette Automatisierungssysteme für den industriellen Maschinen- und Anlagenbau. 1988 gegründet beschäftigt SIGMATEK heute weltweit 450 Mitarbeiter und hat Standorte in Deutschland, der Schweiz, Großbritannien, China und den USA.

Gut die Hälfte unserer Mitarbeiter arbeitet in der Hard- und Software-Entwicklung, in der Prüftechnik sowie in der technischen Applikation. Ihre Mission ist es, komplexe industrielle Arbeitsabläufe durch den Einsatz voll-integrierter Automatisierungssysteme zu vereinfachen und zu optimieren.

Die SIGMATEK-Komplettlösungen sind weltweit im Einsatz – ob in Kunststoff-, Glas- oder Verpackungsmaschinen, in der Energie- und Umwelttechnik oder in der Luft- und Raumfahrt. Entwickelt wird die richtungsweisende Steuerungs- und Antriebstechnik im Innovation Center in Lamprechtshausen bei Salzburg und am Standort Wien. Die Produktion ist in der Zentrale beheimatet.

Wir sind ein junges, dynamisches Team, das noch viel vorhat. Auf Teamplayer mit Leidenschaft für Technik warten herausfordernde Aufgaben und interessante Jobperspektiven in einem internationalen Umfeld. Zudem bieten wir flexible Arbeitszeitmodelle, die Möglichkeit zur fachlichen und persönlichen Weiterbildung sowie die Gelegenheit zur Auslandserfahrung.

Unternehmensdaten

Branche Industrie	Standort Lamprechtshausen
Niederlassungen Österreich 1	Niederlassungen international 5
Beschäftigte gesamt 450	Akademiker ca. 20 %
Aufgaben für Jungakademiker k.A.	Diplomarbeiten Ja

Am JKU Karrieretag betreuen dich



Dr. Friederich Donner
jobs@sigmatek.at



Nicole Niederreiter
jobs@sigmatek.at

LBG Österreich GmbH Wirtschaftsprüfung & Steuerberatung

LBG Österreich ist mit 460 Mitarbeiter/innen eines der österreichweit bedeutendsten Beratungsunternehmen.

LBG Oberösterreich ist eine Tochtergesellschaft von LBG Österreich und mit 3 Standorten in Linz, Ried und Steyr eine renommierte Steuerberatungsgesellschaft im Bundesland. Unser Beratungsschwerpunkt liegt bei Familienunternehmen, Klein- und Mittelbetrieben, Unternehmensgruppen und international tätigen Unternehmen.

Bereits als Berufsanwärter/in lernen Sie das gesamte Spektrum steuerlicher und betriebswirtschaftlicher Beratung unterschiedlichster Branchen, Rechtsformen und Unternehmensgrößen kennen! Dabei legen wir Wert auf eigenständiges Arbeiten mit direktem Klientenkontakt. Eine studienbegleitende fachliche Teilzeit-Mitarbeit ist gerne möglich! Auf Ihrem Weg zum/-r Steuerberater/in unterstützen wir Sie u.a. durch ein Ausbildungsbudget, Lernurlaub sowie laufende Fortbildung. Erfolgreichen Steuerberater/innen vertrauen wir in der Folge die eigenverantwortliche Beratung eines Klientenkreises und die selbstständige Team-Führung an, verbunden mit einem attraktiven Vergütungspackage und Erfolgsbeteiligung.

Kontakt: Mag. Petra Lohner (Human Resources), Telefon: +43 1 53105-1413
Bewerbungen: über unsere Homepage www.lbg.at/karriere oder alternativ per Email an karriere@lbg.at



- ✉ Boerhaavegasse 6, 1030 Wien
- ☎ +43 1 53105-1413
- 🏠 www.lbg.at

Messestand am JKU Karrieretag



Unternehmensdaten

Branche Beratung/Consulting	Standorte 30
Niederlassungen Österreich 30	Niederlassungen international k.A.
Beschäftigte gesamt 460	Akademiker 25 %
Aufgaben für Jungakademiker Bilanzierung, Steuerberatung und Betriebswirtschaft	Diplomarbeiten Ja

Am JKU Karrieretag betreut dich



Mag. Petra Lohner
karriere@lbg.at

Gesuchte Studienrichtungen

- JUS**
- Rechtswissenschaften
- SOWI**
- Wirtschaftswissenschaften
- Wirtschaftspädagogik
- Sozialwirtschaft
- Soziologie
- Statistik
- Wirtschaftsinformatik
- TNF**
- Informatik
- Mathematik
- Informationselektronik
- Mechatronik
- Physik
- Chemie
- Kunststofftechnik



✉ Stattegger Straße 18, 8045 Graz-Andritz
 ☎ +43 316 6902-3064
 🌐 www.andritz.com

Messestand am JKU Karrieretag



Gesuchte Studienrichtungen

- JUS**
Rechtswissenschaften

- SOWI**
Wirtschaftswissenschaften
Wirtschaftspädagogik
Sozialwirtschaft
Soziologie
Statistik
Wirtschaftsinformatik

- TNF**
Informatik
Mathematik
Informationselektronik
Mechatronik
Physik
Chemie
Kunststofftechnik

ANDRITZ

Der internationale Technologiekonzern ANDRITZ ist einer der weltweit führenden Lieferanten von Anlagen, Ausrüstungen und Serviceleistungen für Wasserkraftwerke, die Zellstoff- und Papierindustrie, die Metall verarbeitende Industrie und Stahlindustrie sowie die kommunale und industrielle Fest-Flüssig-Trennung. Der Hauptsitz des börsennotierten Unternehmens befindet sich in Graz, Österreich.

ANDRITZ HYDRO ist ein globaler Anbieter kompletter elektromechanischer Ausrüstungen und Serviceleistungen für Wasserkraftwerke und als solcher einer der weltweit größten Anbieter im Markt für hydraulische Stromerzeugung. Der Hauptsitz ist in Wien, weitere Standorte in Österreich: Linz, Weiz.

Aufgaben für Jungakademiker

- Technologie / F&E
- Qualitätsmanagement
- Techn. Projektmanagement
- Servicebereich
- Vertrieb
- Controlling /Finance & Accounting
- Engineering
- Legal Department
- Konstruktion
- Treasury
- Weltweite Inbetriebnahmen
- Revision
- Informationstechnologien
- Marketing und Kommunikation
- Einkauf
- Human Resources
- Produktion
- Kaufmänn. Projektmanagement

Unternehmensdaten

Branche Anlagenbau	Standorte Graz, Linz, Raaba, Weiz, Wien
Niederlassungen Österreich 5	Niederlassungen international 250 Produktionsstätten sowie Service- und Vertriebsgesellschaften
Beschäftigte gesamt 25.000	Akademiker k.A.
Aufgaben für Jungakademiker siehe oben	Diplomarbeiten Ja

Am JKU Karrieretag betreuen dich



Mag. Elisabeth Aigner, MA
 ANDRITZ HYDRO GmbH Wien
 elisabeth.aigner@andritz.com



Mag. Katrin Mühlböck
 ANDRITZ HYDRO GmbH Linz
 katrin.muehlboeck@andritz.com

Axians ICT Austria

Axians ICT Austria ist eines der führenden Unternehmen für Enterprise-IT in Österreich. Mit 403 MitarbeiterInnen in sechs Geschäftsstellen in Österreich und 3 Auslandsniederlassungen in Deutschland, Frankreich und Rumänien ist Axians ICT Austria nahe am Kunden.

Das Portfolio reicht von Infrastruktur-Lösungen mit Komponenten der führenden Hersteller bis zu Anwendungs-Know-How und Lösungen in den Bereichen SAP, Retail und Logistik.

Managed Services aus unseren österreichischen Data Centern ermöglichen alternative Bezugsmodelle und die Auslagerung von IT-Agenden.



✉ Guglgasse 15, 1110 Wien
☎ +43 517 150
🏠 www.axians.at

Messestand am JKU Karrieretag

67

Unternehmensdaten

Branche IT/Telekommunikation	Standorte Wien, Linz, Salzburg, Graz, Dornbirn, Innsbruck
Niederlassungen Österreich 6	Niederlassungen international 3
Beschäftigte gesamt 403	Akademiker k.A.
Aufgaben für Jungakademiker k.A.	Diplomarbeiten k.A.

Am JKU Karrieretag betreut dich



Mag. Aron Marton
aron.marton@axians.at

Gesuchte Studienrichtungen

JUS

Rechtswissenschaften

☒ SOWI

Wirtschaftswissenschaften

Wirtschaftspädagogik

Sozialwirtschaft

Soziologie

Statistik

Wirtschaftsinformatik

☒ TNF

Informatik

Mathematik

Informationselektronik

Mechatronik

Physik

Chemie

Kunststofftechnik



✉ Honauerstraße 4, 4020 Linz
 ☎ +43 732 606162-0
 🌐 www.fabasoft.com

Messestand am JKU Karrieretag



Gesuchte Studienrichtungen

JUS

Rechtswissenschaften

SOWI

Wirtschaftswissenschaften

Wirtschaftspädagogik

Sozialwirtschaft

Soziologie

Statistik

Wirtschaftsinformatik

TNF

Informatik

Mathematik

Informationselektronik

Mechatronik

Physik

Chemie

Kunststofftechnik

Fabasoft

Fabasoft ist ein führender europäischer, börsennotierter Softwarehersteller und Cloud-Anbieter mit über 25 Jahren Erfahrung im elektronischen Dokumenten- und Prozessmanagement.

Die Softwareprodukte und Cloud-Produkte sorgen für das einheitliche Erfassen, Ordnen, prozessorientierte Bearbeiten, sichere Aufbewahren und kontextsensitive Finden aller digitalen Geschäftsunterlagen. Fabasoft digitalisiert und beschleunigt Geschäftsprozesse, sowohl im Wege informeller Zusammenarbeit (Collaboration) als auch durch strukturierte Workflows – unternehmensintern und über Organisations- und Ländergrenzen hinweg. Kunden profitieren durch orts- und geräteunabhängigen Zugriff, schnellere und wirtschaftlichere Arbeitserledigung sowie durch verbesserte Nachvollziehbarkeit (Compliance).

Der international tätige Konzern beschäftigt ca. 200 MitarbeiterInnen und bietet ein breites Spektrum an Karriere-Möglichkeiten, welches durch zahlreiche Weiterbildungsprogramme unterstützt wird. Teamwork und Teamlife prägen den Arbeitsalltag. Die Arbeitsplätze verfügen über die neueste technische Ausstattung und das tägliche gemeinsame Frühstück sowie Sport-, Fun- und Informationsveranstaltungen fördern Kommunikation und Zusammenarbeit.

Sie haben Ihre Ausbildung erfolgreich abgeschlossen? Starten Sie mit uns durch! Wir freuen uns auf Ihre Bewerbung.

Unternehmensdaten

Branche

IT/Telekommunikation

Standorte

AT: Linz, Wien, DE: Frankfurt, Berlin, München, CH: Bern

Niederlassungen Österreich

2

Niederlassungen international

4

Beschäftigte gesamt

200

Akademiker

ca. 30 %

Aufgaben für Jungakademiker

Diverse Bereiche

Diplomarbeiten

Ja

Am JKU Karrieretag betreut dich



Sabine Krammer
 job@fabasoft.com

MEIERHOFER GmbH

Perspektiven erleben

MEIERHOFER liefert als Komplettanbieter innovative ICT-Lösungen an Einrichtungen im Gesundheitswesen. Unser Anspruch ist es, Mensch, Medizin und IT zu verbinden, um so eine effiziente und sichere Patientenversorgung zu gewährleisten.

Begonnen vor 28 Jahren als studentisches Start-Up gewährleisten wir heute mit rund 130 Mitarbeitern an mehreren Standorten in Deutschland mit Hauptsitz in München, in der Schweiz und mit St. Valentin auch in Österreich die Nähe zum Kunden.

Unser Team aus Mediziner*innen, Informatiker*innen und Wirtschaftswissenschaftler*innen arbeitet effektiv und mit Freude an der Sache. Damit das auch so bleibt, bieten wir neben einer marktkonformen Überzahlung Arbeitsplatzsicherheit in einem wachsenden Unternehmen, ein abwechslungsreiches Aufgabengebiet mit Karriere*chancen sowie eine teamorientierte Arbeitsatmosphäre mit Freiraum für Ihre Ideen.

Bei uns sind Sie richtig, wenn Sie gerne über den Horizont hinausdenken und interdisziplinäre Zusammenhänge herstellen. Sich mit ihrer Arbeit identifizieren und so optimale Lösungen finden. Innovative Ideen haben und diese leidenschaftlich verfolgen.

Unternehmensdaten

Branche

Healthcare IT

Niederlassungen Österreich

St. Valentin

Beschäftigte gesamt

130

Aufgaben für Jungakademiker

k.A.

Standorte

DE: München (HQ), Passau, Hannover, Leipzig, AT: St. Valentin, CH: Liebefeld

Niederlassungen international

München, Liebefeld, Passau, Hannover, Leipzig

Akademiker

k.A.

Diplomarbeiten

Ja

Am JKU Karrieretag betreut dich



Manuela Hicke
personal@meierhofer.de



✉ Westbahnstraße 46, 4300 St. Valentin

☎ +49 89 442316-620

🏠 www.meierhofer.de/de_home_AT.meierhofer

Messestand am JKU Karrieretag

69

Gesuchte Studienrichtungen

JUS

Rechtswissenschaften

SOWI

Wirtschaftswissenschaften

Wirtschaftspädagogik

Sozialwirtschaft

Soziologie

Statistik

Wirtschaftsinformatik

✘ TNF

Informatik

Mathematik

Informationselektronik

Mechatronik

Physik

Chemie

Kunststofftechnik

ALPLA Werke Alwin Lehner

GmbH & Co KG



✉ Mockenstraße 34, 6971 Hard
☎ +43 5574 602-0
🌐 www.alpla.com

Messestand am JKU Karrieretag

70

Gesuchte Studienrichtungen

JUS

Rechtswissenschaften

SOWI

Wirtschaftswissenschaften

Wirtschaftspädagogik

Sozialwirtschaft

Soziologie

Statistik

Wirtschaftsinformatik

TNF

Informatik

Mathematik

Informationselektronik

Mechatronik

Physik

Chemie

Kunststofftechnik

ALPLA Werke Alwin Lehner GmbH & Co KG

Als erfolgreiches, international tätiges Familienunternehmen bietet ALPLA neben innovativen Produkten und modernsten Technologien auch internationale Entwicklungsperspektiven in einer Vielzahl unterschiedlicher Berufe. ALPLA ist global präsent und in 40 Ländern an 154 Standorten aktiv.

Unsere MitarbeiterInnen werden von Anfang an gefordert, agieren unternehmerisch und nah am Kunden. Sie arbeiten effizient in schlanken und professionellen Strukturen. Unsere Unternehmenskultur ist geprägt von einer praxisorientierten Mentalität und der Identifikation mit den gelebten Familienwerten. In diesem Sinne bereiten wir Sie professionell auf Ihre Aufgaben vor und gestalten zusammen mit Ihnen attraktive Einstiegsmöglichkeiten.

Wir freuen uns auf den Dialog mit Ihnen, um gemeinsam Ihre Karriereperspektiven bei ALPLA zu erkunden.

Unternehmensdaten

Branche
Industrie

Standort
Hard (Headquarter)

Niederlassungen Österreich
7

Niederlassungen international
154

Beschäftigte gesamt
16.000

Akademiker
k.A.

Aufgaben für Jungakademiker
k.A.

Diplomarbeiten
Ja

Am JKU Karrieretag betreut dich



Uwe Breuder
uwe.breuder@alpla.com

Verpackungssysteme

Flaschen

Verschlüsse & Spritzgussteile

Preforms

WOLLEN SIE ZUM GLOBAL PLAYER WERDEN?

Der Weltmarktführer bringt Sie weiter

Mehr auf
career.alpla.com

ALPLA



Business-Knigge-Tipps für deine Karriere

#1

Wann ist das Ablegen des Sakkos erlaubt?

Auch wenn dir sehr warm ist, solltest du das Sakko erst ablegen, nachdem die ranghöchste Person damit den Anfang gemacht hat. Stößt du etwa zu einem geschäftlichen Treffen, wo bereits alle das Sakko abgelegt haben, dann musst du keine Bedenken haben.

#2

Korrespondenz per E-Mail

Achte beim Verfassen einer E-Mail unbedingt und stets auf einen gepflegten Umgangston. Deine Nachricht sollte immer sowohl eine Anrede als auch eine Grußformel beinhalten. Achte auf die Rechtschreibung – Fehler hinterlassen keinen guten Eindruck!

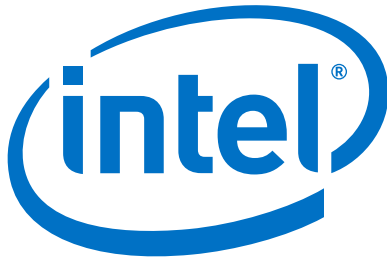

✉ Freistädter Straße 400, 4040 Linz
 ☎ +43 732 25233-119
 🌐 www.dmce.at

Messestände am JKU Karrieretag

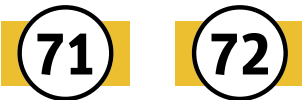

Gesuchte Studienrichtungen

JUS

Rechtswissenschaften

SOWI

Wirtschaftswissenschaften

Wirtschaftspädagogik

Sozialwirtschaft

Soziologie

Statistik

Wirtschaftsinformatik

✕ TNF

Informatik

Mathematik

Informationselektronik

Mechatronik

Physik

Chemie

Kunststofftechnik

Intel Austria

Intel Austria develops integrated microelectronic circuits for the mobile communications market.

Especially in the field of RF transceivers for mid- to highend smart phones and connected devices, mastering 2G/3G/LTE communication protocols, Intel Austria is one of the pioneering R&D sites: Microchips based on the know-how of the "think tank" Intel Austria are sold for more than 100 million times worldwide.

Intel Austria lives on ideas and innovations, on courageous and forward-looking products. Behind this there are people who aspire to make the best of an idea, to integrate even more functionality on an even reduced area of a microchip.

Intel Austria offers an optimal framework, in which the employees contribute towards an excellent team-spirit. Originally Intel Austria Linz was founded as research spin-off of the Johannes Kepler University Linz, and is now majority owned by Intel Mobile Communications (IMC). IMC develops and markets innovative semiconductor products and solutions for wireless communications leveraging our unique advantages in the areas of RF, Mixed Signal/ power management, monolithic integration and comprehensive know-how in cellular software and systems.

Unternehmensdaten

Branche

Elektro, Elektronik, Semiconductors

Standorte

weltweit, AT: Linz, Villach

Niederlassungen Österreich

2

Niederlassungen international

k.A.

Beschäftigte gesamt

ca. 250

Akademiker

>80 %

Aufgaben für Jungakademiker

k.A.

Diplomarbeiten

Ja

Am JKU Karrieretag betreut dich



Mag. Andrea Haas, BSc.
 andrea.haas@intel.com

KEBA AG

Im Jahr 1968 in Linz gegründet ist KEBA heute ein international agierendes Unternehmen, das seinen Erfolg aus technologischen Innovationen, höchstem Qualitätsanspruch und der Dynamik und Begeisterungsfähigkeit seiner Mitarbeiter schöpft.

KEBA-Technologien helfen den Menschen, ihre Lebens- und Arbeitswelt einfacher zu gestalten. In den Geschäftsbereichen Industrie-Automation, Bank- und Dienstleistungs-Automation und Energie-Automation arbeitet KEBA laufend an neuen Entwicklungen und Branchen-Lösungen mit dem Ziel, ihren Kunden nachhaltige Wettbewerbsvorteile zu verschaffen.

Im Bereich Industrieautomation bietet KEBA Automatisierungslösungen für

- Kunststoffmaschinen und Roboter
- den allgemeinen Maschinen- und Anlagenbau, Blechbearbeitung sowie
- mobile Bedienlösungen

Im Bereich Bank- und Dienstleistungsautomation liegt der Schwerpunkt auf

- Selbstbedienungssysteme für Geldinstitute
- Last Mile Solution für Post- und Logistikunternehmen sowie
- Automatisierungslösung für Lotteriegesellschaften

Im neuen Geschäftsfeld Energieautomation entwickelt KEBA

- innovative Lösungen im Bereich Elektromobilität wie zB Ladestationen
- modernste Steuerungs- und Bediensysteme für Alternativheizanlagen.

Unternehmensdaten

Branche Elektronikindustrie	Standort Linz (HQ)
Niederlassungen Österreich 2	Niederlassungen international 12
Beschäftigte gesamt 990	Akademiker 380
Aufgaben für Jungakademiker Software Entwickler, Produktmanager, Produktentwickler	Diplomarbeiten Ja

Am JKU Karrieretag betreuen dich



Mag. Jörg Höllinger, BSc.
hll@keba.com



Joachim Aspöck, BA MBA
aj@keba.com



- ✉ Gewerbepark, 4041 Linz
- ☎ +43 732 7090-25511
- 🏠 www.keba.com

Messestand am JKU Karrieretag



Gesuchte Studienrichtungen

JUS

Rechtswissenschaften

SOWI

Wirtschaftswissenschaften

Wirtschaftspädagogik

Sozialwirtschaft

Soziologie

Statistik

Wirtschaftsinformatik

TNF

Informatik

Mathematik

Informationselektronik

Mechatronik

Physik

Chemie

Kunststofftechnik



✉ Landshuter Straße 100, D-84137 Vilsbiburg
☎ +49 8741 47-2409
🌐 www.draexlmaier.com

Messestand am JKU Karrieretag



Gesuchte Studienrichtungen

- JUS**
Rechtswissenschaften
- SOWI**
Wirtschaftswissenschaften
Wirtschaftspädagogik
Sozialwirtschaft
Soziologie
Statistik
Wirtschaftsinformatik
- TNF**
Informatik
Mathematik
Informationselektronik
Mechatronik
Physik
Chemie
Kunststofftechnik

DRÄXLMAIER Group

Moderne Bordnetzsysteme, exklusives Fahrzeuginterieur und zukunftsweisende Elektrik sowie Elektroniklösungen: Das Familienunternehmen DRÄXLMAIER steht seit mehr als 50 Jahren für Innovationen im Premiumsegment der internationalen Automobilindustrie.

Weltweit beschäftigt der Global Player aus Niederbayern rund 55.000 Mitarbeiterinnen und Mitarbeiter, die in interdisziplinären Teams Lösungen für die individuelle Mobilität von morgen erarbeiten.

Unternehmensdaten

Branche Industrie	Standorte mehr als 60
Niederlassungen Österreich 1 (Braunau)	Niederlassungen international mehr als 60
Beschäftigte gesamt 55.000	Diplomarbeiten Ja
Aufgaben für Jungakademiker Einkauf, Entwicklung, Marketing, Produktion, Projektmanagement, Finance/Controlling, IT, Logistik, Qualität, Personalwesen, Vertrieb	

Am JKU Karrieretag betreut dich



Susanne Reichel
bewerbung@draexlmaier.com

Borealis Polyolefine GmbH

Borealis ist ein führender Anbieter innovativer Lösungen in den Bereichen Polyolefine, Basischemikalien und Pflanzennährstoffe.

Mit einem Umsatz von 8,3 Mrd. Euro im Jahr 2014, Kunden in über 120 Ländern und einem aktuellen Mitarbeiterstand von rund 6.500 weltweit, steht Borealis zu 64 Prozent im Eigentum der International Petroleum Investment Company (IPIC), Abu Dhabi, sowie zu 36 Prozent der OMV, einem integrierten, internationalen Öl- und Gas Unternehmen. Borealis hat seine Konzernzentrale in Wien, Österreich. Gemeinsam mit Borouge, einem Joint Venture mit der Abu Dhabi National Oil Company (ADNOC), erstellt Borealis Produkte und Dienstleistungen für Kunden auf der ganzen Welt.

Borealis bietet eine breite Palette an Basischemikalien wie Melamin, Phenol, Aceton, Ethylen, Propylen, Butadien und Pyrolysebenzin, die in zahlreichen Branchen Verwendung finden. Mit seinem umfangreichen Pflanzennährstoffe-Portfolio generiert Borealis echte Wertschöpfung für die Agrarindustrie. Das Unternehmen produziert und vermarktet rund 5 Millionen Tonnen Pflanzennährstoffe und technische Stickstoffprodukte pro Jahr.



✉ Danubiastraße 21–25, 2320 Schwechat
☎ +43 732 6981-0
🌐 www.borealisgroup.com

Messestand am JKU Karrieretag

76

Unternehmensdaten

Branche Industrie	Standorte Europa, Asien, USA, Mittlerer Osten
Niederlassungen Österreich 3	Niederlassungen international k.A.
Beschäftigte gesamt 6.500	Akademiker k.A.
Aufgaben für Jungakademiker k.A.	Diplomarbeiten k.A.

Am JKU Karrieretag betreuen dich

Nadja Berger
nadja.berger@borealisgroup.com

Barbara Hofer
barbara.hofer@borealisgroup.com

Gesuchte Studienrichtungen

JUS

Rechtswissenschaften



SOWI

Wirtschaftswissenschaften

Wirtschaftspädagogik

Sozialwirtschaft

Soziologie

Statistik

Wirtschaftsinformatik



TNF

Informatik

Mathematik

Informationselektronik

Mechatronik

Physik

Chemie

Kunststofftechnik



✉ Elisabethstraße 84, 8010 Graz
 ☎ +43 316 337344
 🌐 www.tb-wastian.at

Messestand am JKU Karrieretag



Gesuchte Studienrichtungen

JUS

Rechtswissenschaften

SOWI

Wirtschaftswissenschaften

Wirtschaftspädagogik

Sozialwirtschaft

Soziologie

Statistik

Wirtschaftsinformatik

✕ TNF

Informatik

Mathematik

Informationselektronik

Mechatronik

Physik

Chemie

Kunststofftechnik

Wastian GmbH

Die Wastian GmbH ist ein Ingenieurbüro und Personaldienstleister mit Sitz in Graz. Das Unternehmen besitzt langjährige Erfahrung im Bereich Unterstützung bei der Motorenentwicklung und Konstruktion für die Fahrzeugindustrie und deren Zulieferer.

Das Geschäftsfeld der Entwicklungsunterstützung im Bereich Motorenentwicklung erfolgt durch unsere Mitarbeiter beim Kunden vor Ort, wo sie beispielsweise in Fachbereichen wie Vorentwicklung über Gemischbildung und Verbrennung, Abgasnachbehandlung bis zur Dauererprobung projektmäßig eingebunden sind.

Bei der Entwicklungsdienstleistung werden maßgeschneiderte serienreife Lösungen von der Konzeptfindung über die Einzelteilkonstruktion bis hin zu komplexen Modulen angeboten.

Der Bereich Konstruktion umfasst den Karosserie-Rohbau, Exterieur und Interieur und reicht von der Stahlkonstruktion über Kunststoff bis zum Einsatz von Verbundwerkstoffen (Composites).

Der ständig steigende Anspruch der Automobilindustrie an die Flexibilität der Zulieferindustrie fordert uns, ein kompetenter unabhängiger Entwicklungspartner im Bereich Fahrzeugindustrie zu sein.

Unternehmensdaten

Branche	Dienstleistung	Standort	Graz
Niederlassungen Österreich	1	Niederlassungen international	k.A.
Beschäftigte gesamt	20	Akademiker	75 %
Aufgaben für Jungakademiker	Forschung & Entwicklung, Konstruktion	Diplomarbeiten	Nein

Am JKU Karrieretag betreut dich



Ing. Hansjörg Wastian
 office@tb-wastian.com



W A S T I A N
ENGINEERING CONSULTING

HEUTE DIE AUTOMOBILE TECHNIK VON MORGEN MITGESTALTEN.

Wir sind ein langjähriger Entwicklungspartner für namhafte Automobilhersteller und deren Zulieferer. Im Zuge des weiteren Wachstums unseres Unternehmens suchen wir zur Verstärkung unseres Teams für den Raum Oberösterreich und Steiermark

VERSUCHSINGENIEURE/-INNEN FÜR DIE MOTORENENTWICKLUNG

Ihre Tätigkeit umfasst selbstständiges Arbeiten an einem Projekt der Motorenentwicklung, eigenständiges Planen, Durchführen sowie Aus- und Bewerten von Versuchen im Fahrzeug und am Prüfstand.

**Qualifikation: TU/FH, Maschinenbau – Fachrichtung
Verbrennungskraftmaschinen, Mechatronik und Physik**

Für diese Position beträgt die Verhandlungsbasis 46.203,36 € brutto pro Jahr. Abhängig von der Qualifikation und Berufserfahrung ist die Bereitschaft einer Überzahlung gegeben. Mehr Information zu dieser Position finden Sie unter: www.tb-wastian.at

Wir freuen uns, Sie in Zukunft in unserem Team begrüßen zu können.

Bitte senden Sie Ihre Unterlagen an:

bewerbung@tb-wastian.at

Elisabethstraße 84, A 8010 Graz

Tel.: +43 316 337344

Fax: +43 316 337344 20



Business-Knigge-Tipps für deine Karriere

#3

Business Knigge im Ausland

Andere Länder, andere Sitten! Informiere dich bereits vor Antritt deiner Auslandsreise über die Umgangsformen an deinem Ziel! In China etwa ist eine leichte Verbeugung als Begrüßung üblich.

#4

Verschwiegenheit

„Eine der wichtigsten Tugenden im gesellschaftlichen Leben, die täglich seltener wird, ist die Verschwiegenheit.“

Adolph Freiherr von Knigge



✉ Flughafenstraße 7, 4063 Hörsching
 ☎ +43 7221 63000-0
 🌐 www.wackerneuson.com

Messestand am JKU Karrieretag



Gesuchte Studienrichtungen

JUS

Rechtswissenschaften

SOWI

Wirtschaftswissenschaften

Wirtschaftspädagogik

Sozialwirtschaft

Soziologie

Statistik

Wirtschaftsinformatik

TNF

Informatik

Mathematik

Informationselektronik

Mechatronik

Physik

Chemie

Kunststofftechnik

Wacker Neuson Linz GmbH

Wacker Neuson ist einer der führenden Hersteller von Baugeräten und Kompaktmaschinen mit über 40 Tochtergesellschaften und 140 Vertriebs- und Servicestationen weltweit.

Unter den Marken Kramer und Weidemann werden zudem Maschinen für die Landwirtschaft produziert und vertrieben. Das neue und hochmoderne Werk von Wacker Neuson in Hörsching ist Entwicklungs- und Produktionsstandort für Kompaktmaschinen und wurde 2012 bezogen. Hier werden Kompakt- und Mobilbagger, Rad- und Kettendumper für den Konzern hergestellt. Neben der Konzernzentrale in München befinden sich weitere Produktions- und Entwicklungsstandorte in Deutschland, in den USA und auf den Philippinen. Wacker Neuson bietet BewerberInnen vielfältige und spannende Aufgabenbereiche in einem internationalen Umfeld. Als erfolgreicher Konzern der Maschinenbaubranche suchen wir bevorzugt MitarbeiterInnen in den Bereichen Einkauf, Qualitätsmanagement, Vertrieb, Logistik und Produktion, Maschinenbau, Messtechnik, Konstruktion, Mechanik, Projekt- und Prozessmanagement und IT.

Wacker Neuson bietet neben einem Fixum auch leistungs- und ergebnisorientierte Bonussysteme. MitarbeiterInnen bei Wacker Neuson profitieren zudem auch von vielfältigen sozialen Leistungen wie beispielsweise Angebote zur Altersvorsorge, flexible Arbeitszeitmodelle, etc.

Unternehmensdaten

Branche	Industrie, Metall und Baumaschinen	Standorte	8
Niederlassungen Österreich	1	Niederlassungen international	40
Beschäftigte gesamt	4.500	Akademiker	k.A.
Aufgaben für Jungakademiker	Research & Development, technische Produktentwicklung, Einkauf, IT, Projekt- und Prozessmanagement	Diplomarbeiten	Ja

Am JKU Karrieretag betreuen dich



Mag. Pia-Maria Maier
pia.maier@wackerneuson.com



MMag. Andrea Schlapschy
andrea.schlapschy@wackerneuson.com

Möbelix

Möbelix ist seit 1989 als Diskontschiene in der XXXLutz-Gruppe etabliert. Die erste Filiale wurde in St. Florian eröffnet. Seither hat sich der Möbeldiskonter rasant entwickelt und zählt mittlerweile 52 Filialen in Österreich, acht in Tschechien sowie fünf in der Slowakei, vier in Ungarn beziehungsweise eine Filiale in Kroatien. In Summe arbeiten mehr als 2.000 Mitarbeiter allein in Österreich bei Möbelix.



Die durchschnittliche Ausstellungsfläche in einer Möbelix-Filiale beträgt zwischen 4.000 bis 5.000 Quadratmeter. Möbelix vertreibt die unterschiedlichsten Produkte: Möbel- und Einrichtungsgegenstände zu Diskontpreisen, Raumausstattungsartikel aller Art – von Heimtextilien, über Haushaltsware bis hin zu Teppichen und Leuchten. Geprägt ist die Firmenstruktur von einem ausgewählten Sortiment und einer straffen Organisation. Der Großteil der Ware ist sofort verfügbar, dank des optimierten Lagernetzes ist die Bestellware ebenso nach kurzer Zeit abholbereit.

- ✉ Römerstraße 39, 4600 Wels
- ☎ +43 50 111100-931
- 🏠 www.moebelix.at

Messestände am JKU Karrieretag



Unternehmensdaten

Branche Handel	Standorte 56
Niederlassungen Österreich 56	Niederlassungen international 17
Beschäftigte gesamt 18.500	Akademiker k.A.
Aufgaben für Jungakademiker Trainee, Teamleiter	Diplomarbeiten k.A.

Am JKU Karrieretag betreuen dich



Mag. Thomas Tränker
t2z@moebelix.at



Mag. Nina Weber
wrn@moebelix.at

Gesuchte Studienrichtungen

JUS

Rechtswissenschaften



SOWI

Wirtschaftswissenschaften

Wirtschaftspädagogik

Sozialwirtschaft

Soziologie

Statistik

Wirtschaftsinformatik

TNF

Informatik

Mathematik

Informationselektronik

Mechatronik

Physik

Chemie

Kunststofftechnik

KEPLER SOCIETY

Alumniclub und Karrierecenter der JKU



✉ Altenberger Straße 69, 4040 Linz
☎ +43 732 2468-3269
🌐 www.ks.jku.at

Messestand am JKU Karrieretag



Gesuchte Studienrichtungen

✘ JUS

Rechtswissenschaften

✘ SOWI

Wirtschaftswissenschaften

Wirtschaftspädagogik

Sozialwirtschaft

Soziologie

Statistik

Wirtschaftsinformatik

✘ TNF

Informatik

Mathematik

Informationselektronik

Mechatronik

Physik

Chemie

Kunststofftechnik

KEPLER SOCIETY Alumniclub und Karrierecenter der JKU

Die KEPLER SOCIETY versteht sich als zentrale Anlaufstelle für Alumni und Studierende aller Studienrichtungen in den Bereichen Netzwerk, Karriere und Weiterbildung. Wir sind nicht nur der Alumniclub, sondern auch das Karrierecenter der JKU.

Netzwerk

Das Kernstück aller Aktivitäten bildet das parteiunabhängige, fakultätsübergreifende Networking. Der KEPLER SOCIETY ist die Vernetzung der AbsolventInnen national und international sehr wichtig. Es gibt ein Online Mitgliederverzeichnis, wo Kontakte zu (ehemaligen) StudienkollegInnen, BranchenkollegInnen, künftigen ArbeitgeberInnen und potentiellen GeschäftspartnerInnen geknüpft werden können.

Karriere

Das Karrierecenter der KEPLER SOCIETY sieht es als seine Aufgabe, Studierende und Alumni der JKU auf ihren Karrierestart vorzubereiten. Diese Serviceangebote bieten Hilfe in der Bewerbungsphase: Bewerbungsunterlagenchecks, individuelle Karriereberatung, Potentialanalyse, Karrierebibliothek, JKU Jobbörse, jährlicher JKU Karrieretag ...

Weiterbildung

Workshops und Seminare zur Steigerung der sozialen Kompetenz und networking skills sind Bestandteile des umfangreichen Veranstaltungsprogramms. Es ist uns ein Anliegen themenübergreifende Weiterbildungen, wissenschaftliche Diskurse und Fachvorträge anzubieten und zu fördern.

Unternehmensdaten

Branche

Alumniclub und Karrierecenter

Standort

JKU Linz

Mitglieder gesamt

5.400

Diplomarbeiten

Ja

Am JKU Karrieretag betreuen dich



Mag. Johannes Pracher
Geschäftsführer KEPLER SOCIETY
johannes.pracher@jku.at



Mag. Alexandra Priglinger, BA
Leiterin Karrierecenter
alexandra.priglinger@jku.at

HUECK FOLIEN GmbH

HUECK FOLIEN ist ein innovativer, erfolgreicher Beschichtungsspezialist bahnförmiger Materialien für technische Anwendungen und Sicherheitsmerkmale mit Sitz in Baumgartenberg.

Weitere Standorte neben dem Produktionsstandort und Innovationszentrum in Baumgartenberg sind die Vertriebsniederlassungen in Weiden und Hongkong. Das Familienunternehmen setzt neben Innovation und Produktqualität auf die Förderung und Weiterentwicklung der Mitarbeiter als wesentliche Eckpfeiler des Unternehmenserfolges. Diese Schwerpunkte gaben den Ausschlag zur Auszeichnung von HUECK FOLIEN mit dem PEGASUS, dem Wirtschaftspreis der OÖ Nachrichten, in der Kategorie „Arbeitgeber von morgen“.

HUECK FOLIEN beschichtet technische Folien für die Selbstklebe- und Elektronikindustrie, gestaltet funktionale dekorative Folienoberflächen und stellt Hochsicherheitsmerkmale für Banknoten und Dokumente her. In seinen Nischenmärkten gehört das Unternehmen weltweit zu den Marktführern. Das High-Tech-Unternehmen ist mittelfristig auf ein stabiles Wachstum ausgerichtet. Daher ist HUECK FOLIEN auf der Suche nach qualifizierten zuverlässigen Mitarbeitern und offen für Entwicklungspartnerschaften.

Wir freuen uns über Ihre Bewerbung und die Zusammenarbeit im Rahmen einer Diplomarbeit oder Dissertation!

Unternehmensdaten

Branche Industrie	Standorte AT: Baumgartenberg, DE: Weiden, HK
Niederlassungen Österreich 1	Niederlassungen international 2
Beschäftigte gesamt 267	Akademiker 5%
Aufgaben für Jungakademiker k.A.	Diplomarbeiten Ja

Am JKU Karrieretag betreuen dich



Dr. Martin Egginger
m.egginger@hueck-folien.at



Michael Bayer
m.bayer@hueck-folien.at



✉ Gewerbepark 30, 4342 Baumgartenberg
☎ +43 7269 75700
🌐 www.hueck-folien.com

Messestand am JKU Karrieretag

81

Gesuchte Studienrichtungen

JUS

Rechtswissenschaften

✘ SOWI

Wirtschaftswissenschaften

Wirtschaftspädagogik

Sozialwirtschaft

Soziologie

Statistik

Wirtschaftsinformatik

✘ TNF

Informatik

Mathematik

Informationselektronik

Mechatronik

Physik

Chemie

Kunststofftechnik



RUSTLER GRUPPE
DIE IMMOBILIEN-EXPERTEN

✉ Mariahilfer Straße 196, 1150 Wien
☎ +43 1 9042000-133
🌐 www.rustler.eu

Messestand am JKU Karrieretag

82

Gesuchte Studienrichtungen

<input checked="" type="checkbox"/> JUS
Rechtswissenschaften
SOWI
Wirtschaftswissenschaften
Wirtschaftspädagogik
Sozialwirtschaft
Soziologie
Statistik
Wirtschaftsinformatik
TNF
Informatik
Mathematik
Informationselektronik
Mechatronik
Physik
Chemie
Kunststofftechnik

Rustler Gruppe

Die Rustler Gruppe erbringt Dienstleistungen von der klassischen Gebäudeverwaltung über technisches Facilitymanagement, Immobilienvermittlung, Immobilienentwicklung, Bauplanung und Baumanagement bis hin zur Immobilienbewertung.

Unsere Kundenstruktur ist breit gefächert und reicht von Zinshausbesitzern über öffentlich rechtliche Körperschaften, Immobilienfonds und professionelle Immobilienentwickler bis hin zu rund 8.000 Wohnungseigentümern und 15.000 Mietern. Darüber hinaus sprechen wir im Rahmen der Immobilienvermittlung auch Konsumenten an, die Immobilien suchen oder diese bewerten und verwerten möchten.

Aufgrund der heterogenen Kundenstruktur werden sämtliche Immobilientypen und Arten von Liegenschaften betreut, wie Zinshäuser, Wohnungseigentumsobjekte, Büroimmobilien, Einkaufszentren und Fachmarktzentren, bei einer derzeitigen Nutzfläche von über 3,5 Millionen Quadratmeter.

Mit einem Umsatz von ca. 50 Millionen Euro, einem betreuten Vermögen von geschätzt 10 Milliarden Euro und über 500 Mitarbeitern gehört die Rustler Gruppe zu den großen Immobiliendienstleistern in Europa.

Unternehmensdaten

Branche	Standorte
Immobilien	Wien, Linz, Mödling, Graz, Klagenfurt, Belgrad, Berlin, Bratislava, Budapest
Niederlassungen Österreich	Niederlassungen international
5	7
Beschäftigte gesamt	Akademiker
500	30
Aufgaben für Jungakademiker	Diplomarbeiten
k.A.	Ja

Am JKU Karrieretag betreut dich



Jennifer Schmidt, BA
schmidt@rustler.eu

BWT AG

BWT-Best Water Technology ist Europas Nr. 1 in der Wassertechnologie – Wasser ist unsere Mission!

Tauchen Sie ein in die Welt des Wasser! **Innovation, Nachhaltigkeit, Kreativität und Erfolgs-Dynamik** begeistern unsere MitarbeiterInnen. Diese Begeisterung ist der Motor für unseren Erfolg.

Unser Verfahrens- und Produktportfolio umfasst das gesamte Spektrum der Wasseraufbereitung: für Privathaushalte, Gewebe und Industrie, Pharma und Biotech, Hotels, Krankenhäuser und Kommunen. Damit bieten wir unseren Kunden flächendeckend Sicherheit, Hygiene und Gesundheit im täglichen Kontakt mit dem Lebenselixier Wasser.

Werden Sie Teil der BWT-Wasserwelt in Mondsee!



✉ Walter-Simmer-Straße 4, 5310 Mondsee
 ☎ +43 6232 5011-1314
 🏠 www.bwt.at

Messestand am JKU Karrieretag



Unternehmensdaten

Branche Industrie, Wassertechnologie	Standorte Mondsee (Headquater), Innsbruck
Niederlassungen Österreich 2	Niederlassungen international über 70 Töchter- und Beteiligungsgesellschaften
Beschäftigte gesamt 2.600	Akademiker 14 %
Aufgaben für Jungakademiker F&E, Produktmanagement, Einkauf, Finanz, Marketing, HR	Diplomarbeiten Ja

Am JKU Karrieretag betreut dich



Mag. Christine Kaltenleitner
 karriere@bwt-group.com

Gesuchte Studienrichtungen

- JUS**

- Rechtswissenschaften

- SOWI**

- Wirtschaftswissenschaften

- Wirtschaftspädagogik

- Sozialwirtschaft

- Soziologie

- Statistik

- Wirtschaftsinformatik

- TNF**

- Informatik

- Mathematik

- Informationselektronik

- Mechatronik

- Physik

- Chemie

- Kunststofftechnik

3 Banken EDV

✉ Untere Donaulände 28, 4020 Linz
☎ +43 732 7802-32669
🏠 www.3beg.at

Messestand am JKU Karrieretag

84

Gesuchte Studienrichtungen

JUS

Rechtswissenschaften



SOWI

Wirtschaftswissenschaften

Wirtschaftspädagogik

Sozialwirtschaft

Soziologie

Statistik

Wirtschaftsinformatik



TNF

Informatik

Mathematik

Informationselektronik

Mechatronik

Physik

Chemie

Kunststofftechnik

Drei-Banken-EDV GmbH

Die Drei-Banken-EDV GmbH ist umfassender Dienstleister (Generalunternehmer) für alle IT-Services in der 3-Banken-Gruppe.

Das Dienstleistungsspektrum der Drei-Banken-EDV GmbH in den neun Ländern Österreich, Deutschland, Tschechien, Slowakei, Ungarn, Slowenien, Kroatien, Italien und der Schweiz umfasst die folgenden Bereiche:

- Softwareentwicklung für Bankapplikationen
- Betrieb von Bankapplikationen
- Rechenzentrum (Primär- und Ausfall-Rechenzentrum)
- zentrale sowie verteilte IT-Infrastruktur (Filialen)
- IT-Sicherheitsmanagement
- IT-Support für Banken
- Outputcenter (Druck, Kuvertierung, Versand)
- Teile der Abwicklung des beleghaften Zahlungsverkehrs

Unternehmensdaten

Branche

IT

Standorte

Linz, Klagenfurt, Innsbruck

Niederlassungen Österreich

3

Niederlassungen international

k.A.

Beschäftigte gesamt

230

Akademiker

k.A.

Aufgaben für Jungakademiker

k.A.

Diplomarbeiten

Ja

Am JKU Karrieretag betreut dich



Ing. Dietmar Kolasch
d.kolasch@3beg.at

Business Upper Austria – OÖ Wirtschaftsagentur GmbH



Die Business Upper Austria – OÖ Wirtschaftsagentur GmbH wickelt im Auftrag des Amtes der Oö. Landesregierung das Förderprogramm „InnovationsassistentInnen/-beraterInnen für Klein- und Mittelbetriebe (KMU)“ ab.

JungakademikerInnen übernehmen dabei die Umsetzung eines Innovationsprojekts in einem oberösterreichischen KMU (Projektlaufzeit: maximal 24 Monate, unbefristetes Dienstverhältnis). Gefördert werden Projekte, die die Entwicklung neuer Produkte, Verfahren, Dienstleistungen oder Organisationsstrukturen zum Ziel haben.

Als JungakademikerInnen gelten Personen, deren Studienabschluss (technische oder wirtschaftliche Studienrichtung) maximal ein Jahr zurückliegt. Während des Projekts werden die InnovationsassistentInnen von einem firmenexternen Coach begleitet. Sie erhalten zudem eine praxisorientierte Zusatzausbildung.

Besuchen Sie uns am JKU Karrieretag und informieren Sie sich, wie Sie Teil dieses Erfolgsprogramms werden können!

Nähere Informationen sowie offene Jobausschreibungen finden Sie unter www.innovationsassistent.at

- ✉ Hafenstraße 47-51, 4020 Linz
- ☎ +43 732 79810-5258
- 🏠 www.innovationsassistent.at

Messestand am JKU Karrieretag



Unternehmensdaten

Branche Dienstleistung	Standort 1
Niederlassungen Österreich 1	Niederlassungen international 0
Beschäftigte gesamt k.A.	Akademiker k.A.
Aufgaben für Jungakademiker Umsetzung von Innovationsprojekten	Diplomarbeiten Nein

Am JKU Karrieretag betreut dich



Martina Eckerstorfer
martina.eckerstorfer@biz-up.at

Gesuchte Studienrichtungen

- JUS**
Rechtswissenschaften
- SOWI**
Wirtschaftswissenschaften
Wirtschaftspädagogik
Sozialwirtschaft
Soziologie
Statistik
Wirtschaftsinformatik
- TNF**
Informatik
Mathematik
Informationselektronik
Mechatronik
Physik
Chemie
Kunststofftechnik



✉ Riemergasse 14 Top 12, 1010 Wien
 ☎ +43 15121792-0
 🌐 www.d-fine.com/de_AT/unternehmen

Messestand am JKU Karrieretag



Gesuchte Studienrichtungen

JUS

Rechtswissenschaften

SOWI

Wirtschaftswissenschaften

Wirtschaftspädagogik

Sozialwirtschaft

Soziologie

Statistik

Wirtschaftsinformatik

TNF

Informatik

Mathematik

Informationselektronik

Mechatronik

Physik

Chemie

Kunststofftechnik

d-fine Austria GmbH

d-fine ist mit über 500 Beratern und Büros in Wien, Frankfurt, München, London und Zürich eines der führenden europäischen Beratungsunternehmen mit den Beratungsschwerpunkten Risiko und Finanzen.

Wir fokussieren höchste wissenschaftlich-technische Kompetenz auf die anspruchsvollen Herausforderungen unserer Kunden. Wir beraten Banken, Versicherungen, Asset-Manager, Industrieunternehmen und die öffentliche Hand zu allen Themen im Bereich Handel und Risikomanagement – von der Strategie-Entwicklung über die fachliche Konzeption der zugehörigen Methoden und Prozesse bis zur professionellen Implementierung, vom finanzmathematischen Modell bis zur real-time Schnittstelle, vom einfachen Kredit bis zum exotischen Derivat, vom Ratingsystem bis zur Portfoliosteuerung, von IFRS bis Solvency II.

Unternehmensdaten

Branche Beratung/Consulting	Standorte Wien, Frankfurt, München, London, Zürich
Niederlassungen Österreich 1	Niederlassungen international 5
Beschäftigte gesamt 500	Akademiker 95 %
Aufgaben für Jungakademiker Unterstützung erfahrener d-fine Kollegen bei der erfolgreichen Projektumsetzung	Diplomarbeiten Nein

Am JKU Karrieretag betreut dich



Frederike Balbach
careers@d-fine.at

Bernecker + Rainer Industrie Elektronik GmbH

B&R ist ein Privatunternehmen mit Hauptsitz in Österreich und Niederlassungen in der ganzen Welt. Als Branchenführer in der Industrieautomatisierung kombiniert B&R modernste Technologien mit fortschrittlichem Engineering.

B&R stellt den Kunden aus verschiedensten Branchen perfekte Gesamtlösungen in der Prozessautomatisierung, Antriebs- und Steuerungstechnik, Visualisierung und integrierter Sicherheitstechnik bereit. Lösungen für die industrielle Feldbus-Kommunikation – allen voran POWERLINK und der offene Standard openSAFETY – runden das Leistungsportfolio von B&R ab. Darüber hinaus ist die Software-Entwicklungsumgebung Automation Studio Wegweiser für zukunftsgerichtetes Engineering. Mit seinen innovativen Lösungen setzt B&R neue Standards in der Automatisierungswelt, hilft Prozesse zu vereinfachen und übertrifft Kundenerwartungen.

Aufgaben für Jungakademiker

Entwicklung und Umsetzung von Regelungskonzepten für Maschinen und Anlagen in verschiedensten Branchen. Sie arbeiten an der Modellbildung und Identifikation von technischen Systemen, der Simulation und Implementierung von Steuerungen bzw. Regelungen und entwickeln diese Ansätze zu industriellen Softwareprodukten.

Unternehmensdaten

Branche F&E, Automatisierungstechnik	Standorte weltweit
Niederlassungen Österreich 10	Niederlassungen international 180
Beschäftigte gesamt 2.650	Akademiker k.A.
Aufgaben für Jungakademiker siehe oben	Diplomarbeiten Ja

Am JKU Karrieretag betreut dich



Angelika Loiperdinger
angelika.loiperdinger@br-automation.com

PERFECTION IN AUTOMATION
www.br-automation.com



- ✉ B&R Straße 1, 5142 Eggelsberg
- ☎ +43 7748 6586-0
- 🏠 www.br-automation.com

Messestand am JKU Karrieretag



Gesuchte Studienrichtungen

JUS

Rechtswissenschaften

SOWI

Wirtschaftswissenschaften

Wirtschaftspädagogik

Sozialwirtschaft

Soziologie

Statistik

Wirtschaftsinformatik

✕ TNF

Informatik

Mathematik

Informationselektronik

Mechatronik

Physik

Chemie

Kunststofftechnik



✉ Am Winterhafen 13, 4020 Linz
 ☎ +43 664 6519915
 🏠 www.webroot.com/careers

Messestand am JKU Karrieretag



Gesuchte Studienrichtungen

JUS

Rechtswissenschaften

SOWI

Wirtschaftswissenschaften

Wirtschaftspädagogik

Sozialwirtschaft

Soziologie

Statistik

Wirtschaftsinformatik

TNF

Informatik

Mathematik

Informationselektronik

Mechatronik

Physik

Chemie

Kunststofftechnik

Webroot Austria GmbH

Webroot has the energy of a startup with the strength and stability of an internet security market leader.

Founded in 1997 and headquartered in Colorado, Webroot is the largest privately held global internet security organization in the US. By partnering with businesses of all sizes around the globe, Webroot offers smart, highly effective security solutions that protect against sophisticated viruses and malware—no matter how or where users connect.

Webroot delivers intelligent cybersecurity for endpoint, mobile and web to consumers, businesses, enterprises and channel partners worldwide. Powered by its BrightCloud® collective threat intelligence network, Webroot protects the internet of everything. Our cloud-based threat detection, high performance, lightweight agents, and single, web-based point of control have changed the way businesses think about protecting mobile devices, PCs and servers.

Named a 'Visionary' in Gartner's Magic Quadrant for Endpoint Protection Platforms, Webroot's smarter approach to security is why companies including Cisco, F5 Networks, GateProtect, HP, Microsoft, Palo Alto Networks, RSA and others choose our solutions for advanced threat protection for their security products and services. The development team in Linz looks forward to your application!

Unternehmensdaten

Branche
IT/Telekommunikation

Standorte
US, UK, IE, AU, AT, JP

Niederlassungen Österreich
1

Niederlassungen international
9

Beschäftigte gesamt
500

Akademiker
80 %

Aufgaben für Jungakademiker
Internship, Software Developer,
Software Quality Engineer

Diplomarbeiten
Ja

Am JKU Karrieretag betreuen dich



Natalie Perez
nperez@webroot.com



DI (FH) Karin Scheiblhofer
karin.scheiblhofer@webroot.com

Borland Entwicklung GmbH (A Micro Focus Group Company)

Originating in 1983, Borland Software Corporation is a Micro Focus company and the Borland brand identifies the requirements, test and change management solutions which help companies to build better software, faster.

Our world class software development products work across the entire Application Development Lifecycle to transform good software into great software. Uniquely, our tools are open, agile, and fit for Enterprise.

- **Open** in how we integrate with our customers' infrastructure and leverage open source.
- **Agile** in working with our customers and bringing new methodologies to existing processes.
- **Enterprise** focused in our experience, understanding, and scale.

Borland's mission is to optimize the software development supply chain. We have been building software delivery tools for 30 years, and have helped thousands of organizations improve and automate their software development capability. Our industry-leading software solutions enable companies to take control of the ever-growing variety and complexity of their applications, systems and partnerships.

Borland in Linz is looking for innovative developers who want to work for an international player, building world-class testing software in a customer-focused world.

Unternehmensdaten

Branche Software und IT	Standorte Micro Focus operates in over 100 locations globally
Niederlassungen Österreich 1	Beschäftigte gesamt 1.200
Aufgaben für Jungakademiker Software System Developer, Technical Author, Test Manager	Diplomarbeiten Ja

Am JKU Karrieretag betreut dich



Johannes Hölzl
johannes.hoelzl@microfocus.com



- ✉ Hauptstraße 4-10, 4040 Linz
- ☎ +43 732 336694
- 🏠 www.microfocus.com, www.borland.com

Messestand am JKU Karrieretag



Gesuchte Studienrichtungen

JUS

Rechtswissenschaften

SOWI

Wirtschaftswissenschaften

Wirtschaftspädagogik

Sozialwirtschaft

Soziologie

Statistik

Wirtschaftsinformatik

TNF

Informatik

Mathematik

Informationselektronik

Mechatronik

Physik

Chemie

Kunststofftechnik



✉ Freistädterstraße 313, 4040 Linz
 ☎ +43 732 908208
 🏠 <http://jobs.dynatrace.at>

Messestand am JKU Karrieretag



Gesuchte Studienrichtungen

JUS

Rechtswissenschaften

SOWI

Wirtschaftswissenschaften

Wirtschaftspädagogik

Sozialwirtschaft

Soziologie

Statistik

Wirtschaftsinformatik

TNF

Informatik

Mathematik

Informationselektronik

Mechatronik

Physik

Chemie

Kunststofftechnik

Dynatrace

Wir sind ein junges Unternehmen im Bereich Informationstechnologie aus Linz. Seit der Gründung der dynaTrace Software im Jahr 2005 beschäftigen wir am Standort Linz 200 Mitarbeiter mit stark steigender Tendenz. Weltweit gehören 46 der Top 50 Fortune-500-Unternehmen, etwa Yahoo, Apple, Swarovski oder Wells Fargo, zu unserem Kundenstamm.

Wir sind ein sehr dynamisches, hochqualifiziertes und hochmotiviertes Team mit einem Durchschnittsalter von 34 Jahren und bei uns wird Spaß bei der Arbeit groß geschrieben. Außerhalb unserer täglichen Arbeitszeit finden zahlreiche Events (regelmäßige Releasepartys, Schitag, Sommerpartys, Marathonläufe) statt, die den Zusammenhalt im Team zusätzlich stärken.

Wir bieten unseren Bewerbern spannende und internationale Entwicklungsmöglichkeiten in den Bereichen: Forschung und Entwicklung (R&D), Customer Support, Produkt Management, Grafik und Design, Technischer Vertrieb und Marketing.

Zusätzlich zu Kernkompetenzen in Java/.NET/C++ arbeiten wir mit diesen modernen Technologien: Cloud/BigData (MS Azure, Amazon EC2, Map/Reduce, NoSQL), Apache Cassandra, Hadoop, HBase, Solr, HTML 5, JavaScript, Mobile (iPhone, Android)

Unternehmensdaten

Branche IT	Standorte Linz, Boston, Detroit, Gdansk
Niederlassungen Österreich 1	Niederlassungen international ca. 30
Beschäftigte gesamt 200	Akademiker 80 %
Aufgaben für Jungakademiker Bachelor- und Masterarbeiten, Praktika, Berufseinstieg	Diplomarbeiten Ja

Am JKU Karrieretag betreuen dich



Veronika Gruber
Lead Talent Manager
veronika.gruber@dynatrace.com



Alexander Scheran
Development Manager
alexander.scheran@dynatrace.com

NÖ Landeskliniken-Holding

Die NÖ Landeskliniken-Holding ist mit insgesamt 27 Klinikstandorten der größte Klinikbetreiber Österreichs und der zentrale Angelpunkt für die Gesundheitsversorgung in Niederösterreich.

Gesundheit ist das höchste Gut des Menschen, das es zu fördern und zu erhalten gilt. Um diesem Leitsatz gerecht zu werden, bietet die NÖ Landeskliniken-Holding mit ihren Landes- und Universitätskliniken ein breites Angebot von klinischen Dienstleistungen.

Die NÖ Landeskliniken-Holding ist für die Führung, die Errichtung und den Betrieb aller NÖ Landes- und Universitätskliniken verantwortlich. Ein professionelles medizinisches und kaufmännisches Management garantiert dabei Qualität sowie Wirtschaftlichkeit und erarbeitet landesweite Strategien, um die Ziele bestmöglich zu erreichen. Die Schwerpunkteziele der NÖ Landeskliniken-Holding sind:

- Sicherstellung der Gesundheitsversorgung der NÖ Bevölkerung mit Krankenhausleistungen
- Nachhaltige Finanzierbarkeit der Gesundheitsversorgung durch effektive Leistungserbringung und Nutzung von Effizienzpotentialen im Verbund der 27 Standorte unter einem gemeinsamen Dach
- Hohe Patienten- und Mitarbeiterzufriedenheit durch hohe Qualität und Versorgungssicherheit

Unternehmensdaten

Branche Gesundheitswesen	Standort St. Pölten
Niederlassungen Österreich 27 Klinikstandorte	Niederlassungen international k.A.
Beschäftigte gesamt k.A.	Akademiker k.A.
Aufgaben für Jungakademiker Finanzen&Controlling, IKT, Recht und Personal, etc.	Diplomarbeiten Ja

Am JKU Karrieretag betreuen dich



Mag. (FH) Jennifer Hofbauer
personal@holding.lknoe.at



Michaela Sonnleitner-Reiter, MA
personal@holding.lknoe.at



✉ Stattersdorfer Hauptstraße 6/C, 3100 St. Pölten
☎ +43 2742 9009-19190
🏠 www.lknoe.at

Messestand am JKU Karrieretag

91

Gesuchte Studienrichtungen

✕ JUS

Rechtswissenschaften

✕ SOWI

Wirtschaftswissenschaften

Wirtschaftspädagogik

Sozialwirtschaft

Soziologie

Statistik

Wirtschaftsinformatik

✕ TNF

Informatik

Mathematik

Informationselektronik

Mechatronik

Physik

Chemie

Kunststofftechnik



✉ Riedenburgstraße 48, 3580 Horn
 ☎ +43 2982 4211
 🌐 www.riegl.com

Messestand am JKU Karrieretag



Gesuchte Studienrichtungen

JUS

Rechtswissenschaften

SOWI

Wirtschaftswissenschaften

Wirtschaftspädagogik

Sozialwirtschaft

Soziologie

Statistik

Wirtschaftsinformatik

✕ TNF

Informatik

Mathematik

Informationselektronik

Mechatronik

Physik

Chemie

Kunststofftechnik

RIEGL Laser Measurement Systems GmbH

RIEGL Laser Measurement Systems ist ein weltweit führender Anbieter von 3D Laserscannern und Scanning Systemen für terrestrische, industrielle, mobile, luftgestützte und UAS/UAV-gestützte Anwendungen. RIEGLs innovative Scanner-Hard- und Software bietet leistungsfähige Lösungen für nahezu alle Aufgabenstellungen im Vermessungsbereich.

Neben der Firmenzentrale in Horn, NÖ, und Vertriebsbüros in Wien, Salzburg und der Steiermark stehen Niederlassungen in den USA, in China und Japan sowie ein weltweites Netz an Vertriebspartnern für Beratung, Verkauf, Schulung, Support und Service zur Verfügung.

Erfindergeist gehört seit der Firmengründung zur Firmenkultur und wird entsprechend dem Firmenlogon „Innovation in 3D“ auf allen Ebenen des Unternehmens gefördert und gelebt: So wurden bisher insgesamt mehr als 60 nationale und internationale Patente der RIEGL Gruppe angemeldet.

Die RIEGL Belegschaft in Österreich umfasst mehr als 170 hochqualifizierte Mitarbeiter. Für unser weiteres Wachstum bieten wir interessante Einstiegs-möglichkeiten für alle, die sich durch Ambition und Leistungswillen auszeichnen und gerne in einem äußerst dynamischen und internationalen Umfeld arbeiten wollen.

Wir freuen uns auf Ihre Bewerbung unter career@riegl.com!

Unternehmensdaten

Branche F&E, Dienstleistung, Industrie, IT/Telekommunikation	Standorte Horn, Wien, Salzburg
Niederlassungen Österreich 3	Niederlassungen international 3
Beschäftigte gesamt 170	Akademiker 20 %
Aufgaben für Jungakademiker F&E, Software- und Hardwareentwicklung, Konstruktion, Fertigungstechnik	Diplomarbeiten Nein

Am JKU Karrieretag betreuen dich



Ananda Fowler
afowler@riegl.com



Margit Masopust
mmasopust@riegl.com

EU Careers Ambassador

Are you ready to face a bigger challenge?

Möchten Sie etwas tun, das Auswirkungen auf mehr als 500 Millionen Menschen hat? Sie möchten gerne im Ausland arbeiten, in einem kulturell vielfältigen Umfeld tätig sein und ein attraktives Gehalt beziehen? Dann nützen Sie die Chancen, die Europa bietet und starten Sie eine Karriere bei den Institutionen und Agenturen der EU!

Besuchen Sie die Website des Europäischen Amtes für Personalauswahl (EPSO) unter www.eu-careers.eu für detaillierte Infos. Nützen Sie auch den Newsletterservice der EU JOB Information des Bundeskanzleramtes. Anmeldung dazu: www.bundeskanzleramt.at/eujobs

Aktuelle Stellenausschreibungen sowie weitere zahlreiche Informationen finden Sie außerdem unter www.bundeskanzleramt.at/eujobs.

Besuchen Sie den EU Careers Ambassador am JKU Karrieretag und informieren Sie sich.

Starten Sie Ihre Karriere bei den Institutionen der EU!



✉ Hohenstaufengasse 3, 1010 Wien
☎ +43 699 11032514
🏠 www.eu-careers.eu

Messestand am JKU Karrieretag

93

Unternehmensdaten

Branche Öffentliche Verwaltung	Standorte Brüssel, Luxemburg, Straßburg und Delegationen in Drittstaaten
Niederlassungen Österreich Wien (FRA – Fundamental Rights Agency)	Niederlassungen international Institutionen und Agenturen der EU
Beschäftigte gesamt 23.600	Akademiker k.A.
Aufgaben für Jungakademiker Vielfältige Tätigkeitsbereiche	Diplomarbeiten Nein

Am JKU Karrieretag betreut dich



Jasmina Palic
eu-careers.jku.linz@gmail.com

Gesuchte Studienrichtungen

- JUS**
Rechtswissenschaften
- SOWI**
Wirtschaftswissenschaften
Wirtschaftspädagogik
Sozialwirtschaft
Soziologie
Statistik
Wirtschaftsinformatik
- TNF**
Informatik
Mathematik
Informationselektronik
Mechatronik
Physik
Chemie
Kunststofftechnik



✉ Altenbergerstraße 69, 4040 Linz
 ☎ +43 664 75340894, +43 650 9982736
 🌐 www.aiesec.at, www.iaeste.at

Messestand am JKU Karrieretag

94

Gesuchte Studienrichtungen

- JUS**
Rechtswissenschaften

- SOWI**
 Wirtschaftswissenschaften
 Wirtschaftspädagogik
 Sozialwirtschaft
 Soziologie
 Statistik
 Wirtschaftsinformatik

- TNF**
 Informatik
 Mathematik
 Informationselektronik
 Mechatronik
 Physik
 Chemie
 Kunststofftechnik

AIIESEC/IAESTE

AIIESEC und IAESTE sind weltweit tätige Studierendenorganisationen, die fachspezifische Praktika für Studierende vermitteln. Zusammen sind wir in über 100 Ländern vertreten und fördern durch unser Engagement das kulturelle Verständnis auf der ganzen Welt.

Bewirb dich und nimm die Gelegenheit wahr, ein Praktikum während deines Studiums (oder auch danach) im Ausland zu machen, Berufserfahrung zu sammeln, fremde Kulturen kennen zu lernen und dabei noch deine Fremdsprachenkenntnisse zu üben und zu vertiefen.

Neben der Mitarbeit in einem der Teams kann sich die Verantwortlichkeit auch auf die Führung der Mitglieder ausweiten und gibt so den Studierenden einen guten praktischen Einblick in interessante Themengebiete. Daneben bieten wir auch eine Vielzahl weiterer Möglichkeiten zur persönlichen Entwicklung und Weiterbildung. Dabei ist IAESTE spezialisiert auf technisch-naturwissenschaftliche, AIIESEC auf sozial- und wirtschaftswissenschaftliche Studierende und Praktika.

Interesse? Du findest unser Büro auf der JKU im Schloss Auhof, Raum 011.

Unternehmensdaten

Branche	Standorte
Studienorganisation	113
Niederlassungen Österreich	Niederlassungen international
14	1.200
Beschäftigte gesamt	Akademiker
110.000	k.A.
Aufgaben für Jungakademiker	Diplomarbeiten
k.A.	Ja

Am JKU Karrieretag betreuen dich



Mark Feichtinger
 mark.feichtinger@iaeste.at



Amir Mirlohi
 amir.mirlohi@aiesec.net

Sophos GmbH

Mehr als 150 Millionen Anwender in 150 Ländern verlassen sich auf Sophos als den besten Schutz gegen Datenverlust und komplexe IT-Bedrohungen.

Sophos bietet zertifizierte Verschlüsselungs-, Mobile- und Endpoint-Security-Produkte sowie Lösungen für Internet-, E-Mail- und Netzwerksicherheit, die unabhängig vom Benutzer- und Unternehmensstandort einfach zu verwalten, installieren und einzusetzen sind. Das Angebot wird von einem weltweiten Netzwerk eigener Analysezentren, den Sophos-Labs, unterstützt. Mit fast 30 Jahren Erfahrung gehört Sophos gemäß den Top-Analystenhäusern zu den führenden Unternehmen für IT-Sicherheit und Datenschutz und hat zahlreiche Branchenauszeichnungen erhalten.

Bei uns sind Sie von Anfang an gefragt: Verwirklichen Sie Ihre Ideen in einem globalen, erfolgreichen Unternehmen. Übernehmen Sie Verantwortung für unser anspruchsvolles Ziel: Gemeinsam schaffen wir die Voraussetzung für die Informationstechnologie von morgen. Mit Sicherheit!



✉ Leonfeldnerstraße 2, 4040 Linz
☎ +43 732 6557550
🌐 www.sophos.de

Messestand am JKU Karrieretag

95

Unternehmensdaten

Branche IT/Telekommunikation	Standorte weltweit (u.a. Linz, Wiesbaden, Karlsruhe, Dortmund, München)
Niederlassungen Österreich 2	Niederlassungen international ca. 40 weltweit
Beschäftigte gesamt 2.200	Akademiker 60 %
Aufgaben für Jungakademiker Softwareentwicklung, Qualitätssicherung	Diplomarbeiten Ja

Am JKU Karrieretag betreut dich



Marco Burgbacher
marco.burgbacher@sophos.com

Gesuchte Studienrichtungen

JUS

Rechtswissenschaften

✘ SOWI

Wirtschaftswissenschaften

Wirtschaftspädagogik

Sozialwirtschaft

Soziologie

Statistik

Wirtschaftsinformatik

✘ TNF

Informatik

Mathematik

Informationselektronik

Mechatronik

Physik

Chemie

Kunststofftechnik

WIFI OÖ GmbH

Rund 80.000 Menschen nutzten im letzten Jahr das Bildungsangebot am WIFI Oberösterreich. Der Praxisbezug steht bei allen Aus- und Weiterbildungen an erster Stelle. Egal ob für den Berufseinstieg, Zusatzqualifikationen, Neuorientierung, Wiedereinstieg oder bei akademischen Abschlüssen. Die zielgenaue Wissensvermittlung wird durch anerkannte Fach- und Führungskräfte als Trainer und durch praxisorientierte, sofort umsetzbare Seminarinhalte erreicht. Die WIFI-Zeugnisse, Diplome und Zertifikate finden in der Wirtschaft hohe Anerkennung.

Mit Innovationskraft und einer ausgeprägten Kundenorientierung ist das WIFI Oberösterreich die klare Nummer 1 als Karriere- und Bildungsbegleiter. Lernen bedeutet für uns Veränderung und Weiterentwicklung.

Messestand

96



Mag. Monika Eckmann
WIFI OÖ GmbH

✉ Wiener Straße 150
4021 Linz
☎ +43 5 7000-77
🏠 wifi.at/ooe



Mag. Gabriela Hochrathner
WKO Karriereberatung

✉ Wiener Straße 150
4021 Linz
☎ +43 5 90909-4051
🏠 wko.at/ooe/karriere

Karriereberatung der WKO Oberösterreich

Die WKO-Karriereberatung unterstützt Menschen, die Berufs- und Bildungsentscheidungen treffen wollen mit professioneller und kompetenter Information und Beratung. Ob Jugendliche, Studierende oder Personen, die bereits im Berufsleben stehen – die Anlässe zur persönlichen und beruflichen Orientierung sind vielfältig und eine lebensbegleitende Aufgabe. Für Studierende stellen sich oft folgende Fragen: „Bin ich am richtigen Bildungsweg?“, „Welche konkrete berufliche Tätigkeit und Aufgabe passt zu mir?“ oder „Wo liegen meine Stärken als Persönlichkeit?“

Die WKO-Potenzialanalyse gibt Antworten auf diese Fragen. Damit fällt es leichter die richtigen Entscheidungen zu treffen. Nähere Informationen zur Potenzialanalyse und deine weiteren beruflichen Möglichkeiten erhältst du direkt am Stand.

WIFI - Ihr Karrierebegleiter



Sie haben in Ihrem Berufsleben noch viel vor?
Das WIFI begleitet Sie

- ... zum anerkannten Zeugnis und Diplom.
- ... zum akademischen Abschluss.
- ... zum internationalen Zertifikat.
- ... in jeder Phase Ihres Berufslebens.
- ... zu neuen Denk- und Handlungsmöglichkeiten und zur Entfaltung Ihrer Persönlichkeit!

WIFI. Wissen Ist Für Immer.

05-7000-77

Nutzen Sie unsere
**kostenlose
Bildungsbe-
ratung**, auch im
ÖH-Beratungscenter!

wifi.at/ooe

Unternehmensprofil

Als Komplettanbieter für Business Software bieten wir Full Service rund um die Themenbereiche Enterprise Resource Planning (ERP), Business Intelligence (BI) und Customer Relationship Management (CRM). Unsere Kernkompetenzen sind die Analyse und Optimierung von Geschäftsprozessen, die Implementierung und Anpassung unserer Softwarelösungen sowie Support- und Serviceleistungen für unsere Kunden.

Unsere Kunden sind erfolgreiche, meist international agierende mittelständische Produktions-, Dienstleistungs- und Handelsunternehmen im gesamten deutschsprachigen Raum.

Durch die konsequente Ausrichtung auf den Kundennutzen, den weiteren Aufbau branchenspezifischer Kenntnisse und die laufende Optimierung unserer standardisierten Methoden wollen wir unsere Marktposition weiterhin konsequent ausbauen und festigen. Wir suchen daher talentierte Mitarbeiter/innen für die unterschiedlichsten Unternehmensbereiche.



- ✉ Grabenweg 3a, 6020 Innsbruck
- ☎ +43 512 362060-356
- 🏠 www.terna.com/karriere

Messestand am JKU Karrieretag



Unternehmensdaten

Branche Beratung/Consulting	Standorte Innsbruck, Traun, Wien, Nürnberg, München, Villingen, Hamburg, Root (CH)
Niederlassungen Österreich 3	Niederlassungen international 5
Beschäftigte gesamt 220	Akademiker k.A.
Aufgaben für Jungakademiker Softwareentwicklung, Business Software Consulting (ERP, BI, CRM)	Diplomarbeiten Nein

Am JKU Karrieretag betreut dich



Anita Kreidl
Recruiting & HR Development
job@terna.com

Gesuchte Studienrichtungen

- JUS**
 - Rechtswissenschaften
- SOWI**
 - Wirtschaftswissenschaften**
 - Wirtschaftspädagogik
 - Sozialwirtschaft
 - Soziologie
 - Statistik
 - Wirtschaftsinformatik**
- TNF**
 - Informatik**
 - Mathematik
 - Informationselektronik
 - Mechatronik**
 - Physik
 - Chemie
 - Kunststofftechnik



SHIFTING THE LIMITS

✉ Fronius Straße 5, 4642 Sattledt
 ☎ +43 7242 241-0
 🌐 www.fronius.com/karriere

Messestand am JKU Karrieretag



Gesuchte Studienrichtungen

JUS

Rechtswissenschaften



SOWI

Wirtschaftswissenschaften

Wirtschaftspädagogik

Sozialwirtschaft

Soziologie

Statistik

Wirtschaftsinformatik



TNF

Informatik

Mathematik

Informationselektronik

Mechatronik

Physik

Chemie

Kunststofftechnik

Fronius International GmbH

Der Name Fronius steht für intensive Forschungsarbeit und stete Suche nach neuen, innovativen Lösungen zur Steuerung von Energie – seit 1945. Damals gründete Günter Fronius in Pettenbach ein Elektrofachgeschäft und begann mit der Entwicklung von Batterieladesystemen. Wenig später wurde das Produktportfolio um die ersten Schweißtransformatoren erweitert. Seit Mitte der 1990er Jahre beschäftigt man sich bei Fronius außerdem mit dem Thema Sonnenenergie.

Heute ist Fronius ein global aufgestelltes Unternehmen mit weltweit 3.385 Mitarbeitern, geleitet von der Enkelin des Firmengründers, Elisabeth Engelbrechtsmüller-Strauß. Der Hauptsitz von Fronius ist nach wie vor Pettenbach, auch wenn mittlerweile Tochtergesellschaften in 21 Ländern auf vier Kontinenten gegründet wurden. Weitere österreichische Standorte finden sich in Wels (Vertrieb), Thalheim (Forschung und Entwicklung) und Sattledt, dem zentralen Produktions- und Logistik-Standort. Weitere Produktionsstandorte befinden sich in Tschechien, Kanada und den USA.

Das Unternehmen steht nach wie vor auf drei Standbeinen: Perfect Welding, Solar Energy und Perfect Charging. Produziert werden Produkte und Komplettsysteme für den globalen Schweißtechnikmarkt, Wechselrichter und Speichersysteme für Kunden der Branche Photovoltaik sowie Batterieladesysteme.

Unternehmensdaten

Branche	Eisen, Metall, Energie, Elektro, Elektronik	Standorte	Pettenbach, Wels, Thalheim, Steinhaus, Sattledt, Innsbruck, Salzburg, Wels, Wien
Niederlassungen Österreich	8	Niederlassungen international	21
Beschäftigte gesamt	3.385	Akademiker	k.A.
Aufgaben für Jungakademiker	k.A.	Diplomarbeiten	Ja

Am JKU Karrieretag betreuen dich



Andrea Brunmaier
 brunmaier.andrea@fronius.com



Klaus Pramberger, MSc
 pramberger.klaus@fronius.com

/ Perfect Welding / Solar Energy / Perfect Charging

Fronius
SHIFTING THE LIMITS



**DIE WELT VERÄNDERN
IST MÖGLICH.
WEIL WIR AN DIE KRAFT
DER GEDANKEN GLAUBEN.**

/ Am Beginn jeder Veränderung steht ein Gedanke. Vielleicht sogar ein unmöglicher. Doch wir erlauben uns, Unmögliches weiterzudenken und Zweifel hinter uns zu lassen. Denn unser Anspruch ist es, die Welt zu verändern. Nicht mehr, und nicht weniger.
Weitere Informationen finden Sie unter: www.fronius.com/karriere



Business-Knigge-Tipps für deine Karriere

#5

Beim Vorstellungsgespräch punkten

Du bist zu einem Bewerbungsgespräch eingeladen? Gratulation! Achte darauf, pünktlich zu erscheinen. Sei von Beginn an höflich – auch dem Portier oder der Sekretärin gegenüber! Nicht zu vergessen: Warte darauf, dass der/die PersonalistIn dir zuerst die Hand zur Begrüßung reicht!

#6

Business-Outfit für Frauen

Wähle deine Kleidung so aus, dass du dich wohlfühlst. Vermeide allerdings unbedingt zu schrille Farbtöne oder rote Fingernägel sowie Rüschen. Ebenso Abstand solltest du davon nehmen offene Schuhe zu tragen.



✉ Ludwig-Engel-Straße 1, 4311 Schwertberg
 ☎ +43 50620-0
 🌐 www.engelglobal.com

Messestand am JKU Karrieretag



Gesuchte Studienrichtungen

JUS

Rechtswissenschaften

SOWI

Wirtschaftswissenschaften

Wirtschaftspädagogik

Sozialwirtschaft

Soziologie

Statistik

Wirtschaftsinformatik

TNF

Informatik

Mathematik

Informationselektronik

Mechatronik

Physik

Chemie

Kunststofftechnik

ENGEL AUSTRIA GmbH

Gegründet 1945 ist ENGEL mit Sitz in Schwertberg, Oberösterreich, bis heute ein Familienunternehmen. ENGEL ist der global größte Spritzgießmaschinenbauer und führend in der Prozesstechnologie und Automatisierung.

Spritzgießen ist das am weitesten verbreitete Verfahren der Kunststoffverarbeitung. Im Spritzguss werden Instrumententafeln für Pkw, Laptopdeckel, Verschlusskappen für Getränkeflaschen, Haushaltswaren und Zahnbürsten hergestellt. In all diesen Branchen ist ENGEL zu Hause, von der Automobilindustrie, über die Verpackung und Medizintechnik bis zur Elektronik und Telekommunikation. Zu den Kunden zählen so bekannte Unternehmen wie BMW, Hyundai oder Samsung. Ihnen liefert ENGEL nicht nur einzelne Spritzgießmaschinen, sondern mit zunehmendem Anteil individuell ausgelegte, „schlüsselfertige“ Fertigungszellen. Dabei kommen sowohl die Spritzgießmaschinen als auch Roboter und Verarbeitungstechnologien aus der eigenen Entwicklung.

Weltweit beschäftigt ENGEL mehr als 4.800 Mitarbeiter, von denen zwei Drittel in den drei österreichischen Werken arbeiten. Mit insgesamt neun Produktionswerken in Europa, Nordamerika und Asien sowie 29 Vertriebs- und Serviceniederlassungen bietet ENGEL internationale Karrierechancen.

Unternehmensdaten

Branche Industrie	Standorte Schwertberg, St. Valentin, Dietach
Niederlassungen Österreich 3	Niederlassungen international 29
Beschäftigte gesamt 4.800	Akademiker 5%
Aufgaben für Jungakademiker F&E, Controlling, Informatik	Diplomarbeiten Ja

Am JKU Karrieretag betreuen dich



Mag. Katrin Sallaberger
jobs@engel.at



Mag. Matthias Keil
matthias.keil@engel.at

Raiffeisen Software GmbH

Ein Unternehmen der Raiffeisen Bankengruppe

Raiffeisen Software GmbH

Die Raiffeisen Software GmbH ist das Software-Haus der Raiffeisen Bankengruppe Österreich. Sie zählt damit zu einem der größten IT-Anbieter im Land. Mit über 50 Jahren Erfahrung in der Umsetzung und Integration von IT-Lösungen stehen bei uns Grundwerte wie Sicherheit, Stabilität und Vertrauen im Vordergrund. Optimale Lösungen für komplexe Aufgabenstellungen und hohe Qualität in der Umsetzung zeichnen uns aus.

Wertvolle und nachhaltige IT-Lösungen: Wir sehen uns Lösungen verpflichtet, die unseren Kunden Innovation und Wertschöpfung bringen. Mit prozessautomatisierten und benutzerfreundlichen IT-Systemen unterstützen wir die tägliche Geschäftsabwicklung der Raiffeisenbanken Österreichs. Damit setzen wir IT-Standards im Finanzbereich.

Nähe zum Kunden: Wir erkennen Bedürfnisse und unterstützen bei der Umsetzung mit unserer IT-Kompetenz. Dabei legen wir Wert auf partnerschaftliche Zusammenarbeit. In enger Abstimmung mit unseren Kunden setzen wir IT-Projekte ganzheitlich und im Sinne unserer Kunden als Partner um. Daraus entwickeln sich langfristige Kundenbeziehungen, die auf Verlässlichkeit und Vertrauen basieren.

Challenging Projects. True Teamwork. Teamwork ist bei uns das Schlüsselwort, wenn es darum geht die komplexen Aufgabenstellungen unserer Kunden zu bewältigen. Wir suchen MitarbeiterInnen, die Spaß daran haben, herausfordernde Projekte gemeinsam mit unseren KundInnen und KollegInnen zum Erfolg zu führen.

Unternehmensdaten

Branche IT und Telekommunikation, Banken und Versicherungen	Standorte Linz, Wien, Leoben, Innsbruck, Cluj, Nitra, Budapest
Niederlassungen Österreich 4	Niederlassungen international 3
Beschäftigte gesamt 700	Akademiker k.A.

Am JKU Karrieretag betreut dich



Michaela Unden
michaela.unden@r-software.at



✉ Goethestraße 80, 4020 Linz
☎ +43 732 6929-21330
🏠 www.r-software.at

Messestand am JKU Karrieretag



Gesuchte Studienrichtungen

JUS

Rechtswissenschaften

✘ SOWI

Wirtschaftswissenschaften

Wirtschaftspädagogik

Sozialwirtschaft

Soziologie

Statistik

Wirtschaftsinformatik

✘ TNF

Informatik

Mathematik

Informationselektronik

Mechatronik

Physik

Chemie

Kunststofftechnik

Top informiert rund um die Uhr.

Jetzt
Digi-Abo gratis
testen unter
[www.nachrichten.at/
studenten](http://www.nachrichten.at/studenten)



Lies was G'scheits!



Mein Job mit Mehrwert Regionalverkaufsleiter/in

im Raum Oberösterreich/Salzburg



Da bin ich mir sicher.

- **Ihre ausgeprägte Kommunikationsfähigkeit für** die Stärke in der Führung
 - **Ihre Empathie für** ein erfolgreiches und respektvolles Miteinander
 - **Ihr ganzheitlicher Überblick für** den wirtschaftlichen Erfolg unserer Filialen
 - **Ihre Flexibilität für** schnelles Handeln bei unseren abwechslungsreichen Herausforderungen
 - **Ihr Engagement für** das Erreichen gemeinsamer Ziele
 - **Ihre akademische Ausbildung für** Ihren umfassenden Verantwortungsbereich
-
- Unser überdurchschnittlich hohes Gehalt* **für Ihre Zufriedenheit**
 - Unsere umfangreiche Einarbeitung **für Ihre rasche Verantwortungsübernahme**
 - Unser Führungskräfteprogramm **für Ihre persönliche Entwicklung**
 - Unser systematisches Talent Management **für Ihre Karriere**
 - Unsere Benefits wie Audi A4 und iPhone auch **für Ihre private Nutzung**

*Brutto-Jahresgehalt von € 65.800,- zum Einstieg
und € 111.000,- ab dem 8. Dienstjahr

Weil sich dabei sein auszahlt!
Jetzt bewerben unter
karriere.hofer.at



Karl Sternberger
Beruf: Regionalverkaufsleiter
Hobby: Musiker

